

TEHNIUM

11
77

PUBLIKAȚIE LUNARĂ EDITATĂ DE C.G. AL U.T.C.

CONSTRUCȚII PENTRU AMATORI

SUMAR

ÎNVĂȚĂMÎNT, CERCETARE, PRODUCȚIE pag. 2—3

Imperative ale integrării în învățămîntul liceal: calitate și eficiență. Radioreceptor cu amplificare directă. Sursă de tensiune

INIȚIERE ÎN RADIOTEHNICĂ pag. 4—5

Tester pentru condensatoare
Măsurarea condensatoarelor
Transformatoare de mică putere

CQ—YO pag. 6—7

Filtru trece-bandă pentru CW—SSB
Oscilator
Vă precizăm

TEHNICĂ MODERNĂ pag. 8—9

Radioreceptoare cu circuite integrate
Alimentator stabilizat cu protecție electronică
Generator

FOTOTEHNICĂ pag. 10—11

Încadrarea diapozitivelor
Substanțele din laboratorul fotoamatorului

PENTRU CERURILE TEHNICO-APLICATIVE pag. 12—13

Navomodelul «CASTOR»

AUTO — MOTO pag. 14—15

Diagnosticarea stării de etanșare a cilindrilor
Conducerea preventivă
Protecție sonoră

CITITORII RECOMANDĂ pag. 16—17

Sonerie-privighetoare
Oscilator cu cuarț
Aprindere electronică
Protecție automată

PRODUSE TEHNICE RECOMANDATE pag. 18—19

Televizoare

AMENAJĂRI pag. 20—21

...În locuință — etajeră pentru telefon
...În autoturism — suport pentru casetofoane

DIN REVISTELE DE SPECIALITATE pag. 22

Mixer echilibrat
Regulator de tensiune
Oscilator AF
Alimentator
Convertor

MAGAZIN pag. 23

Amuzamente matematice
Știați că...
Util

POȘTA REDACȚIEI pag. 24

Radioservice

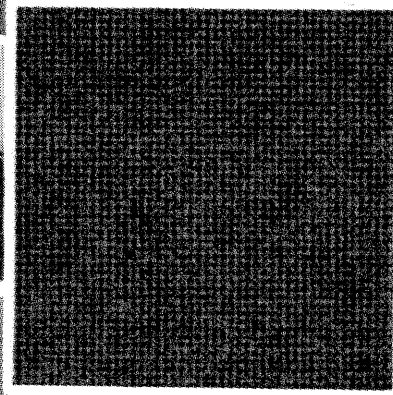
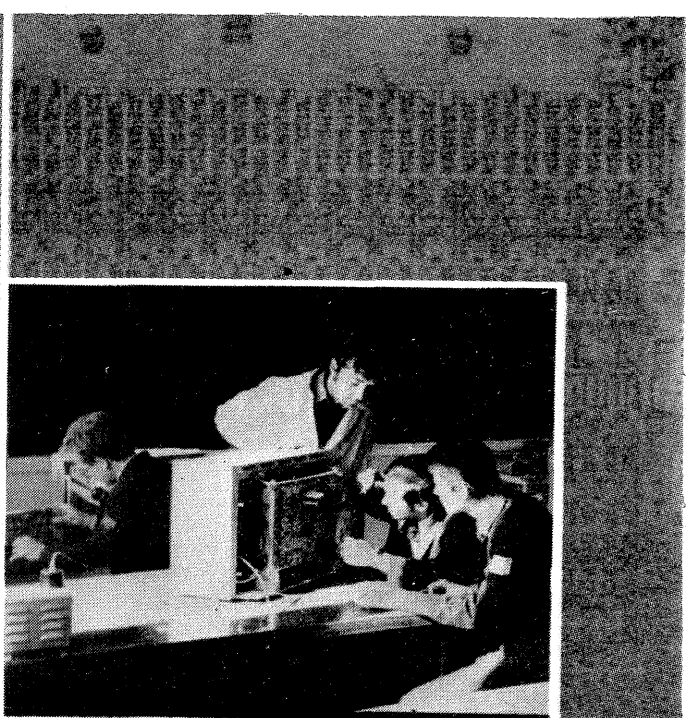
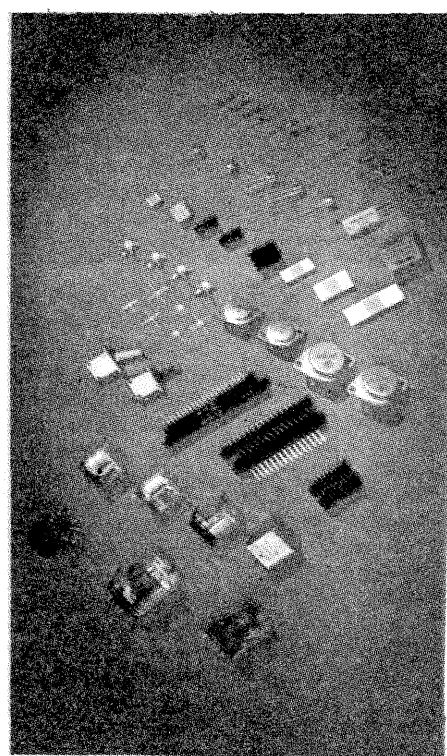

CONSTRUCȚIA NUMARULUI

RADIORECEPTOARE CU CIRCUITE INTEGRATE

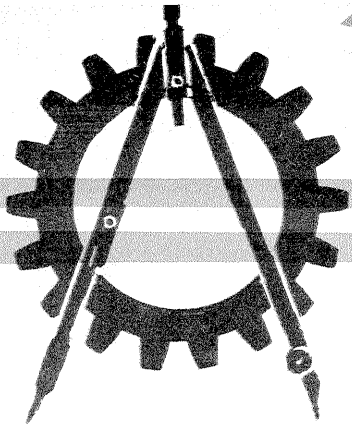

IMPERATIVE ALE INTEGRĂRII ÎN ÎNVĂȚĂMÎNTUL LICEAL: CALITATE ȘI EFICIENȚĂ

CĂLIN STĂNCULESCU

Ca și în alte sectoare ale vieții noastre sociale și economice, în învățămîntul liceal cuvîntul de ordine este în momentul de față calitate și eficiență.

Aflată într-un continuu proces de perfecționare, școala românească a dobîndit în ultimul deceniu structurile necesare pregătirii multilaterale a tinerilor pentru a se integra cît mai bine și cît mai repede în activitățile utile societății. Ca și în alte sectoare ale vieții noastre social-economice sau culturale, se cere, în învățămînt, în spiritul indicațiilor secretarului general al partidului, tovarășul **Nicolae Ceaușescu**, o preocupare continuă pentru sporirea eficienței, pentru ca eforturile statului nostru socialist să fie valorificate la maximum. Calitatea și eficiența vizează multiple aspecte ale școlii noastre, începînd de la introducerea în cursuri și manuale a celor mai noi cuceriri ale științei și tehnicii contemporane și continuînd cu perfecționarea continuă a programelor analitice, a stagiilor de practică, cu modernizarea formelor predării și examinării, cu finalizarea contractuală a proiectelor de diplomă, cu sporirea activităților de cercetare și proiectare dedicate unei tematici concrete, solicitată de unități ale economiei naționale.

Plecînd de la aceste înalte exigențe, vom reflecta în cadrul acestei rubrici cele mai valoroase experiențe în domeniul integrării învățămîntului cu cercetarea și producția, posibilitățile de valorificare maximă a resurselor existente pentru ridicarea școlii noastre, așa cum arăta tovarășul **Nicolae Ceaușescu** în Cuvîntarea rostită cu prilejul deschiderii noului an de învățămînt, la nivelul cerințelor actuale ale dezvoltării economiei naționale, la nivelul cuceririlor științei și tehnicii contemporane.

Liceul industrial «Electronica» este o unitate școlară tînără (anul înființării: 1971) a cărei activitate reflectă cu fidelitate aspectele înnoitoare ale învățămîntului româ-

nesc. Devenit, în scurt timp, o puternică platformă a integrării învățămîntului cu cercetarea și producția, Liceul industrial «Electronica» a pregătit, an de an, cadre excelent formate, fie pentru producție, fie pentru învățămîntul superior. Numai în acest an, la edițiile concursului de admitere în învățămîntul superior au reușit 54 din 56 de absolvenți, restul integrîndu-se în producție. Facultățile preferate au fost, firește, cele de profil: electronică, automată, dar nu au fost ocolite nici alte facultăți cu profil tehnic, unde electronica joacă de pe acum un rol hotărîtor: construcții aerospațiale, metalurgie. Este evident că numai o pregătire practică legată strîns de specialitate, îmbinată armonios cu pregătirea teoretică, constituie una din cheile de boltă ale acestui succes. Solicităm tovarășului inginer Stelian Pătruțescu, directorul liceului, o explicație mai amplă.

«Cred că una din cauzele succesului absolvenților noștri constă în primul rînd, într-o selecție valorică ce îi elimină de la înce-

put nu numai pe cei care nu sînt pregătiți suficient, dar permite în același timp numai celor îndrăgostiți de specialitate, pasionați de muncă în acest interesant domeniu de vîrf al economiei noastre să-și etaleze plener calitățile pe parcursul studiilor liceale. Existența unei baze materiale corespunzătoare unei pregătiri teoretice și practice de specialitate, precum și a unui corp profesoral bine pregătit, animat continuu de a transmite o experiență bogată tinerelor generații, contribuie, de asemenea, la creșterea permanentă a mediei valorice a absolvenților liceului nostru.»

Cele două profile de specializare ale liceului, electrotehnic și mecanic, presupun o pregătire practică de un înalt nivel ce se realizează într-un complex de ateliere cu profil electronic, electrotehnic, prelucrări mecanice, lăcătușărie, mașini și utilaje. Pentru familiarizarea elevilor cu diverse operații, practica se desfășoară prin rotație, astfel încît nici un utilaj sau vreo mașină-unealtă nu mai are secrete.

«Planul de producție, ne spune tovarășul inginer Dorin Roșu, director adjunct al liceului, cuprinde un larg sortiment de produse finite, printre care se numără: adaptor de antenă TV, diferite tipuri de alimentatoare cu tensiuni de 6 V, 7,5 V și 9 V, incinte acustice de 6W, difuzoare radioficare, atenuatoare de semnal, decodor stereo, interfoane, aparate de testare. Printre beneficiarii producției elevilor electroniști, care în acest an se ridică la 19 milioane de lei, se numără, în afara întreprinderii «Electronica», diferite uni-

tăți de învățămînt din țară și din Capitală, unități economice din Tg. Jiu, Ploiești, Pitești etc. Realizarea unui sortiment de produse presupune producerea nu numai a zeci de repere, ci și efectuarea tuturor operațiilor de reglare, testare și control. Nu este lipsit de semnificație nici faptul că în stagiile de practică elevii înșiși își aleg șefii de echipă, dispecerii de materiale, ajutoarii de maiștri, controlorii de calitate. Prin aceasta se realizează un pas important și în direcția creșterii responsabilității la fiecare loc de muncă.»

Dincolo de reperatele producției curente, este de menționat și faptul că, începînd cu primul an de studii, elevii sînt antrenați în realizarea unor lucrări de specialitate în cadrul proiectelor. Tematica proiectelor de an este astfel alcătuită încît lucrările pot fi finalizate în realizări practice, cum ar fi: detectoare de nivel, verificator relee, convertizoare de curent etc. Dealtfel, în afara acestor lucrări, în cadrul cercurilor de materii sau de specialitate elevii pot realiza și alte aparate sau instrumente electronice care sînt utilizate pentru dotarea laboratoarelor, a cabinetelor, pentru optimizarea procesului de producție din ateliere.

Organizația U.T.C. din școală cuprinde aproape 2.000 de uteciști. Este o organizație puternică ale cărei obiective: îndeplinirea exemplară a sarcinilor profesionale și de producție, sînt urmărite cu perseverență și pasiune. Dealtfel, după cum remarcă și tovarășul director adjunct Dorin Roșu, depășirea planului de producție cu aproape un milion de lei în acest an va fi rezul-

(CONTINUARE ÎN PAG. 5)

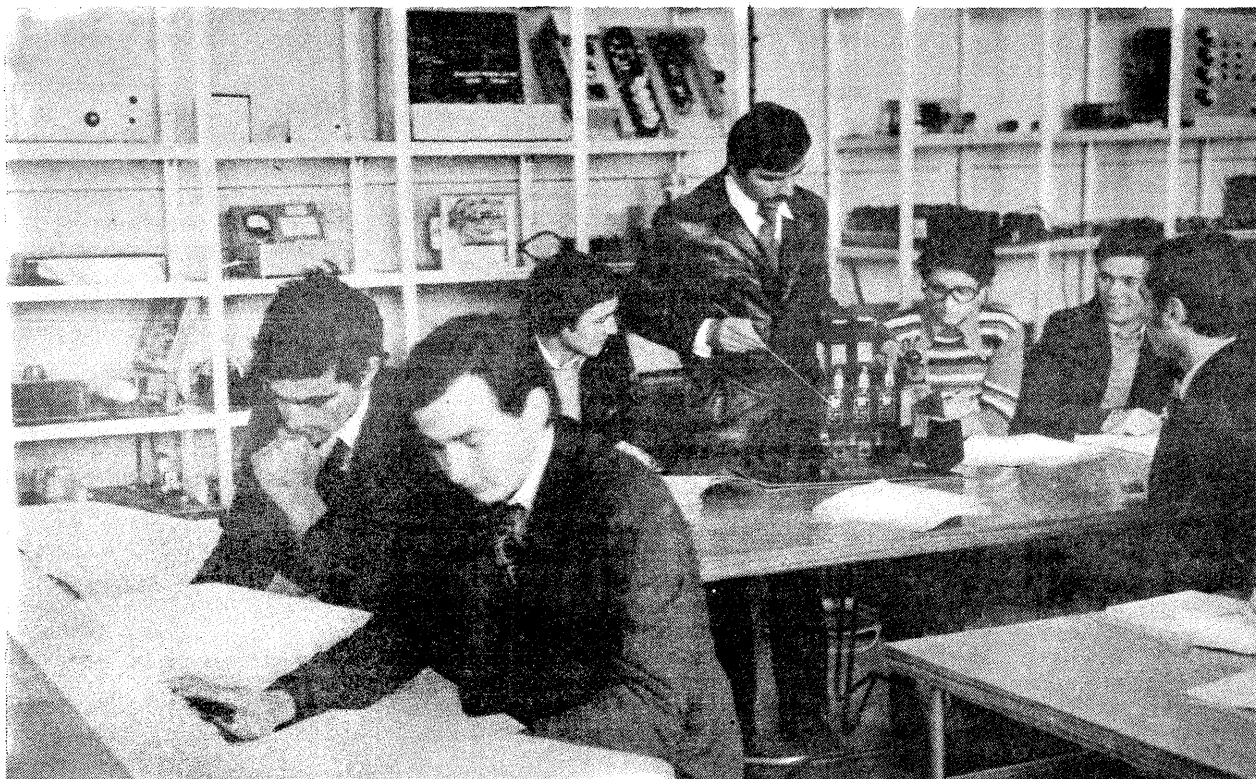

Elevii Liceului industrial «Electronica» studiază în cabinete de specialitate, dotate cu aparatură modernă.

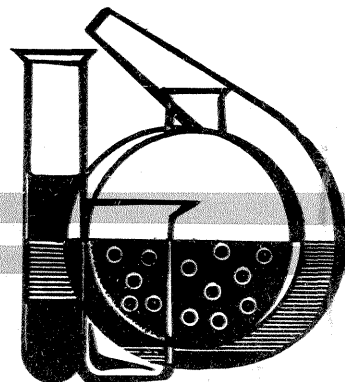

RADIORECEPTOR CU AMPLIFICARE DIRECTĂ

Schema radioreceptorului este relativ simplă și conține piese puține, dar dă rezultate bune în recepționarea programelor radio I și II. Alimentarea aparatului se face de la o sursă de tensiune continuă de 9 V. Difuzorul este de tip miniatură, de 0,5 W/8 Ω.

După realizarea montajului, aparatul se închide într-o casetă din material plastic, având în față o mască din aluminiu pentru difuzor.

Tranzistoarele T_1 și T_2 sînt pnp, de radiofrecvență (PI 401), T_3 și T_5 sînt pnp de joasă frec-

vență (MI 42 A), iar T_4 și T_6 sînt npn (MI 38). Diodele de detecție D_1 și D_2 sînt punctiforme, cu germaniu (orice tip). Condensatoarele și rezistoarele din schemă au următoarele valori: C_1 — variabil 25-150 pF; C_2 — 18 pF; C_3 — 6,8 nF; C_4 — 20 μF; C_5 — 33 nF; C_6 — 1 nF; C_7, C_8 — 10 nF;

C_9 — 5 μF; C_{10}, C_{11} — 50 μF; R_1 — 13 kΩ; R_2, R_4 — 3,3 kΩ; R_3, R_5, R_6 — 1 kΩ; R_7 — 4,7 kΩ; R_8 — 15 kΩ; R_9 — 18 kΩ; R_{10} — 360 Ω; R_{11} — 1,5 kΩ; R_{12}, R_{14} — 27 Ω; R_{13} — 6,2 kΩ; R_{15} — 470 Ω; L_1 — 7 spire; L_2 — 15 spire.

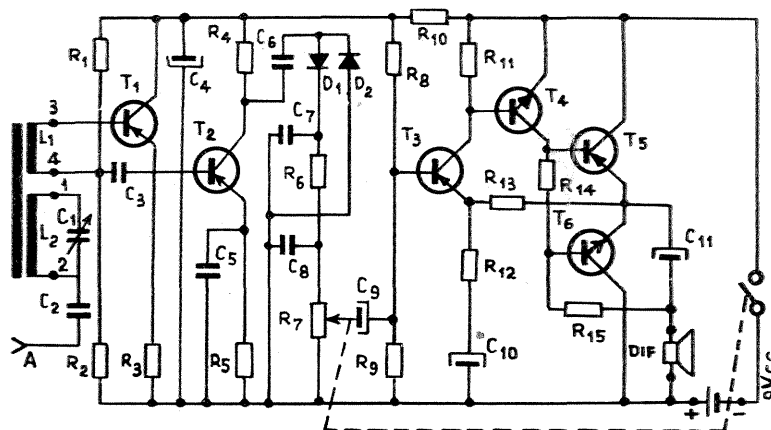

Proiectele de diplomă publicate în acest număr au fost adaptate spațiului tipografic al revistei. Proiectul RADIORECEPTOR CU AMPLIFICARE DIRECTĂ aparține absolventului Gheorghe Berlescu (profesor îndrumător: Cornelia Decandido), iar proiectul SURSĂ DE TENSIUNE STABILIZATĂ REGLABILĂ 1—20 V, AUTOPROTEJATĂ aparține absolvenților Nicolae Dobre și Gheorghe Călugăru (profesor îndrumător: Valentin Stanciu).

SURSĂ DE TENSIUNE

- curentul de sarcină = 0,5 A;
 - coeficientul de stabilizare $\leq 1\%$;
 - componenta alternativă a tensiunii de ieșire (vîrf la vîrf) ≤ 8 mV;
 - tensiunea de alimentare 220 V $\pm 10\%$, 50 Hz;
 - rezistența de ieșire $\leq 1,2$ Ω.
- Circuitul de protecție acționează astfel:
- a) în domeniul tensiunilor de ieșire 1-10 V, curentul rămîne la valoarea 0,6 A, iar tensiunea scade aproximativ la zero;
 - b) în domeniul tensiunilor 11-20 V, curentul

prin sarcină scade la 0,1 A, iar tensiunea de ieșire scade aproximativ la zero.

Sarcina se conectează în funcție de natura ei: cu masă comună, caz în care borna (+) sau (-) se scurtcircuitază cu masa, sau cu masă flotantă, cînd conectarea se face între bornele (+) și (-).

Tensiunea de ieșire se obține cu ajutorul comutatoarelor K_1 și K_2 . Curentul de sarcină se citește pe ampermetrul montat pe panoul frontal. La depășirea curentului nominal de 0,5 A intră în acțiune protecția automată. Pentru scoaterea din funcțiune a protecției este suficient să se reducă valoarea curentului prin sarcină la 0,5 A.

Sursa de tensiune stabilizată a cărei schemă o prezentăm alăturat are următoarele caracteristici tehnice:

- tensiunea de ieșire reglabilă din volt în volt în intervalul 1-20 V;
- precizia reglării tensiunii de ieșire (în gol) = 5%;

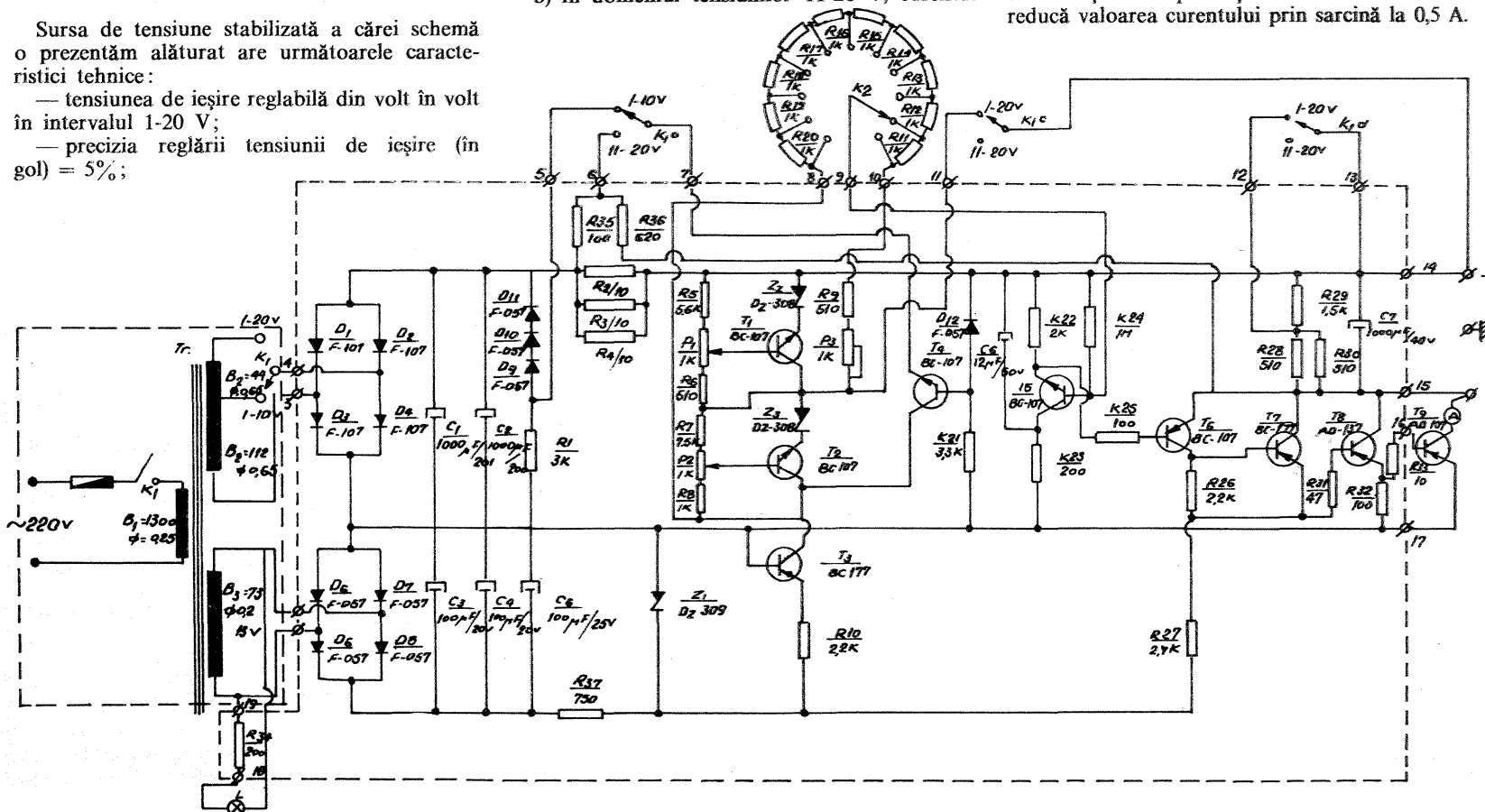

TESTER PENTRU CONDENSATOARE

INIȚIERE ÎN RADIOTEHNICĂ

MARK ANDRES

Utilizarea unor condensatoare defecte în montaje electronice poate cauza mari neplăceri, în funcție de locul și rolul lor în schemă, precum și de natura defecțiunii. În cazul condensatoarelor pe care sînt înscrise (în clar sau codificat) valoarea nominală și tensiunea maximă de lucru, nu este întotdeauna necesară măsurarea propriu-zisă. Este indicat totuși ca înainte de utilizarea lor în montaj să se facă o verificare rapidă pentru a stabili dacă nu sînt scurtcircuitate (străpuns) sau fără capacitate (eventual depolarizate, în cazul celor electrolitice).

Dispozitivul prezentat mai jos permite o astfel de verificare în curent continuu, oferind și o apreciere orientativă asupra valorii (capacității), prin comparație. Schema reprezintă un amplificator de curent continuu cu trei etaje, tranzistorul final T_1 avînd ca sarcină în colector un bec de lanternă (3,5 V/0,2 A). Alimentarea montajului se face de la o baterie de 4,5 V. În bazele celor trei tranzistoare s-au introdus rezistențele de limitare R_1 , R_2 și R_3 , ale căror valori nu sînt critice (R_1 între 150 și 300 Ω , R_2 între 3 și 8 k Ω , R_3 între 62 și 100 k Ω).

Tranzistoarele utilizate trebuie să fie de bună calitate, cu factorul beta cel puțin 50; ele vor avea curenți reziduali cît mai mici (în special T_3), condiție necesară pentru ca becul să fie complet stins atunci cînd toate bornele sînt libere.

După realizarea montajului se face o verificare de funcționare. Conectînd alimentarea, becul trebuie să fie complet stins cînd toate bornele sînt libere. Dacă becul arde totuși slab, se va conecta o rezistență de 8-5 k Ω între baza lui T_1 și plusul alimentării (se alege valoarea cea mai mare care conduce la stingerea completă a becului).

Apoi se verifică sensibilitatea la cele trei perechi de borne A-B, C-D și E-F. Astfel, becul trebuie să se aprindă prin conectarea unor rezistențe:

- între 0 și 2 k Ω la bornele A-B;
- între 0 și 100 k Ω la bornele C-D;
- între 0 și 10 M Ω la bornele E-F.

Limitele sînt orientative, depinzînd în mare măsură de calitatea tranzistoarelor folosite.

După aceste verificări se introduce montajul într-o cutie adecvată, instalînd pe capac întrerupătorul, becul (cu o mască din material plastic) și cele trei perechi de borne. Pentru a nu încurca polaritățile bornelor (care au mare importanță în cazul verificării condensatoarelor electrolitice), toate bornele pozitive (B, D și F) se vor monta de aceeași parte, fiind eventual marcate cu + sau cu un punct de vopsea roșie.

Cu testerul prezentat pot fi verificate condensatoarele de orice tip avînd capacitatea cuprinsă între zecimi de microfarad și, respectiv, mii de microfarazi, astfel:

- la bornele A-B, condensatoare de peste 100 μ F;
- la bornele C-D, condensatoare între 1 și 200 μ F;
- la bornele E-F, condensatoare între 50 nF și 5 μ F.

Atunci cînd efectuăm verificarea la o pereche de borne, celelalte vor fi libere. În cazul condensatoarelor electrolitice se vor respecta polaritățile la conectare (plusul condensatorului la borna plus). Înainte de efectuarea unei verificări se vor scurtcircuita bornele condensatorului (prin atingerea cu o sîrmă) pentru a-l descărca de eventuala sarcină înmagazinată. La fel se procedează și în cazul repetării unei verificări.

Interpretarea rezultatelor se face după modelul prezentat mai jos.

1) *Becul nu se aprinde.* Condensatorul poate avea o capacitate mai mică decît limita de sensibilitate a domeniului. Se încearcă pe rînd celelalte borne (mai sensibile). După fiecare încercare se scurtcircuitază condensatorul pentru o descărcare completă. Dacă becul tot nu se aprinde, condensatorul este întrerupt (fără capacitate sau depolarizat).

2) *Becul se aprinde, dar nu se mai stinge.* Se repetă

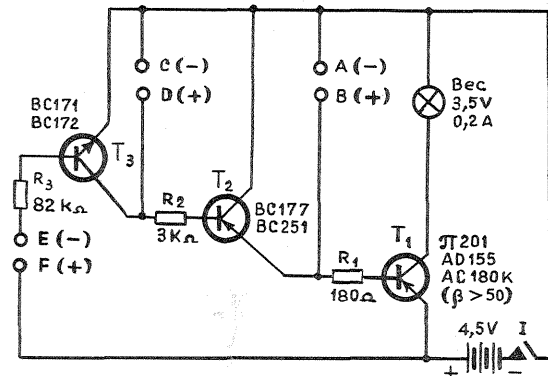

verificarea la toate bornele. Dacă becul tot nu se stinge, condensatorul are pierderi foarte mari în dielectric sau este străpuns. Mai există posibilitatea de a fi conectat invers condensatorul, caz în care se produce depolarizarea sa (la cele electrolitice).

3) *Becul se aprinde și se stinge după un timp Δt_x .* Condensatorul este bun, timpul de iluminare a becului fiind direct proporțional cu capacitatea sa. Dacă pentru un condensator cu valoare cunoscută C_1 becul luminează un timp Δt_1 , putem scrie:

$$\frac{C_x}{C_1} = \frac{\Delta t_x}{\Delta t_1}$$

de unde se calculează aproximativ valoarea capacității necunoscute C_x . Dacă intervalul Δt_x este prea mic (fracțiuni de secundă), se repetă testarea la bornele imediat mai sensibile; dacă intervalul este prea mare, se alege bornele mai puțin sensibile.

În încheiere reamintim că testerul descris poate fi utilizat și pentru verificarea rezistențelor, a întrerupătoarelor, a joncțiunilor semiconductoare etc.

MĂSURAREA CONDENSATOARELOR

Fig. A. MĂRCULESCU

Dintre metodele de punte pentru măsurarea condensatoarelor, prezentăm alături principiul de funcționare și modul de lucru în cazul punților Sauty, Wien și Nernst, curent utilizate în practică. *Puntea Sauty* se folosește pentru măsurarea condensatoarelor cu pierderi foarte mici în dielectric (cu dielectric aer). Schema de principiu este dată în fig. 1 și conține un condensator de capacitate cunoscută, C_0 (etalon), două rezistențe de precizie, nereactive, R_1 și R_2 , o cască telefonică T avînd impedanța de cel puțin 2000 Ω , un întrerupător K și o sursă de tensiune alternativă joasă.

Deoarece condiția de echilibru la acest tip de punte este independentă de frecvență, semnalul de alimentare poate fi și nesinusoidal (de exemplu, dat de un multivibrator astabil cu tranzistoare).

Ca și în cazul punții R, echilibrul reprezintă situația în care prin diagonala de «măsură» (aici prin casca T) nu trece curent. Condiția de echilibru se scrie:

$$C_x = C_0 \frac{R_2}{R_1} \quad (1)$$

Cu alte cuvinte, cunoscînd valorile rezistențelor R_1 , R_2 și a capacității etalon C_0 , la echilibrul

punții, putem calcula capacitatea necunoscută C_x (R_1 și R_2 , respectiv C_0 și C_x , se vor exprima în aceleași unități de măsură).

Pentru obținerea echilibrului se alege două valori cunoscute pentru C_0 și R_1 și se variază rezistența R_2 pînă cînd semnalul din cască se anulează (sau devine minim, fără a se anula complet). Precizia de măsurare este cu atît mai bună cu cît valorile C_0 și C_x sînt mai apropiate.

Metoda descrisă se poate utiliza și pentru condensatoarele cu alt dielectric decît aerul, cu condiția ca C_x și C_0 să fie de calitate similară, avînd pierderi în dielectric mici și apropiate ca valoare. *Puntea Wien* se utilizează pentru măsurarea condensatoarelor ale căror pierderi în dielectric nu sînt neglijabile, dar sînt totuși mici. După cum se vede din schema de principiu (fig. 2), condensatorul de măsurat se asimilează printr-o capacitate C_x înseriată cu o rezistență R_x . Corespunzător acestui model, impedanța de comparație este alcătuită dintr-o capacitate etalon C_0 de precizie (fără pierderi), înseriată cu o rezistență de precizie, neinductivă, R_0 (variabilă). În rest, schema este asemănătoare cu cea a punții Sauty.

Condițiile de echilibru pentru puntea Wien se scriu:

$$C_x = C_0 \frac{R_2}{R_1} ; R_x = R_0 \frac{R_1}{R_2} \quad (2)$$

Echilibrarea punții se face în etape succesive.

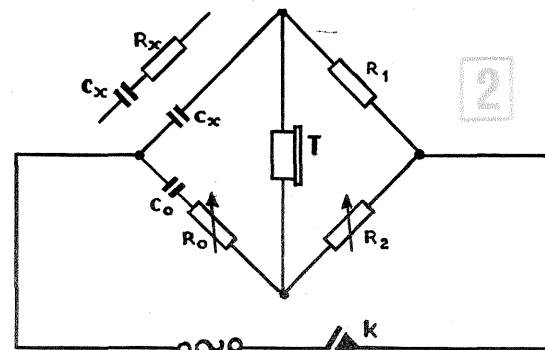
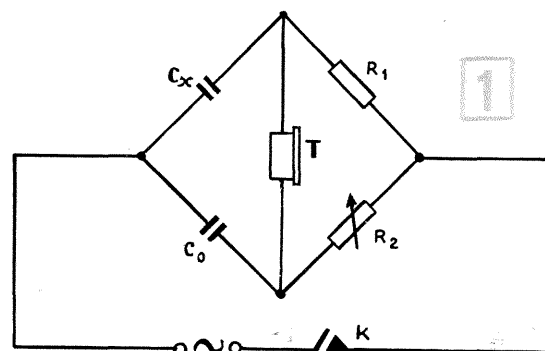

TRANSFORMATOARE DE MICĂ PUTERE

Fig. A. MĂRCULESCU

La solicitarea mai multor cititori, prezentăm în continuarea rubricii de inițiere câteva date referitoare la funcționarea și construcția transformatoarelor de joasă frecvență și de mică putere (până la 200 W).

Transformatoarele sînt aparate bazate pe fenomenul inducției electromagnetice, construite cu destinația de a prelua energie electrică sub o tensiune U_1 și o intensitate I_1 de la un circuit denumit primar și a o reda sub o tensiune U_2 și un curent I_2 într-un alt circuit, denumit secundar.

De la început trebuie să menționăm că transformatoarele nu sînt surse de energie sau de putere, chiar dacă tensiunile sau curenții din secundar pot atinge valori de sute sau mii de ori mai mari decît în circuitul primar. Energia preluată din circuitul primar (în care se află sursa) se regăsește în circuitul secundar în proporție de 80-90 la sută, diferența de 10-20 la sută fiind pierdută sub formă de căldură sau cîmp electromagnetic radiat în mediul înconjurător. Creșterea tensiunii în secundar față de primar se obține întotdeauna în detrimentul intensității, care se va reduce aproximativ în același raport și viceversa. Pentru a exprima cantitativ această lege de bază a transformatoarelor, să notăm cu N_1 , U_1 , I_1 , respectiv N_2 , U_2 , I_2 , numărul de spire, tensiunea și curentul din primar, respectiv din secundar (fig. 1). Experiența arată că raportul dintre numerele de spire din primar și din secundar este egal cu raportul dintre tensiunile respective U_1 și U_2 :

$$\frac{N_1}{N_2} = \frac{U_1}{U_2} \quad (\text{raportul de transformare}) \quad (1)$$

Dacă am neglija pierderile de energie din transformator, raportul dintre curenții în primar

și cel din secundar ar fi egal cu inversul raportului de transformare; în practică însă aceste pierderi nu pot fi neglijate, astfel că egalitatea este doar aproximativă:

$$\frac{U_1}{U_2} \approx \frac{I_2}{I_1} \quad (2)$$

Eficiența (sau randamentul) transformatorului depinde de numeroși factori, printre care se numără calitatea și geometria miezului utilizat, forma și dimensiunile înfășurărilor (bobinelor), diametrul conductoarelor folosite etc.

În marea majoritate a situațiilor practice întâlnite de amatori, cînd se folosesc miezuri de formă E + I din tole de fier-siliciu, se poate lua în calcule un randament de 80% ($\eta = 0,80$). Aceasta înseamnă că dacă dorim să obținem în circuitul secundar o anumită putere P_2 , va trebui să furnizăm primarului o putere mai mare, P_1 :

$$P_1 = \frac{P_2}{\eta} = 1,25 \cdot P_2 \quad (3)$$

În această relație figurează puterea aparentă, care se definește prin produsul $P = U \cdot I$ și se exprimă în unități VA (volt-amper), tensiunea fiind exprimată în volți și curentul în amperi.

Observăm astfel că aproximația (2) ține cont tocmai de randamentul de transformare, putînd scrie șirul de egalități:

$$\frac{N_1}{N_2} = \frac{U_1}{U_2} = 1,25 \cdot \frac{I_2}{I_1} \quad (4)$$

care constituie punctul de plecare în calculul transformatoarelor.

Avînd la bază fenomenul inducției electromagnetice, transformatoarele nu pot funcționa decît în curent alternativ. Atunci cînd frecvența tensiunii aplicate în primar este joasă (zeci sau sute de hertzi), tensiunea indusă în secundar are aceeași formă de undă și aceeași frecvență. Pe măsură ce crește frecvența tensiunii aplicate, materialul feromagnetic din care este constituit miezul transformatorului se opune tot mai mult magnetizării și demagnetizării sale, rezultatul fiind o scădere treptată a randamentului.

Dacă semnalul din primar este constituit dintr-un amestec de tensiuni cu diferite amplitudini și frecvențe (cum este cazul la ieșirea unui amplificator de audiofrecvență), semnalul din secundarul transformatorului va fi distorsionat prin reducerea randamentului de redare a frecvențelor înalte.

Am menționat acest lucru pentru a scoate în evidență importanța mare pe care o are calitatea materialului feromagnetic din miezul transformatorului. În cele ce urmează ne vom ocupa numai de transformatoarele de joasă frecvență,

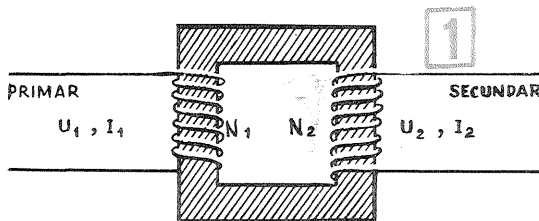

pentru care se pot utiliza tolele obișnuite din tablă de fier-siliciu. (Pentru frecvențele mai înalte — sau chiar și pentru audiofrecvență, în scopul reducerii gabaritului și sporirii randamentului — se folosesc miezuri din permalloy sau alte materiale cu calități superioare).

În continuare vom prezenta un model simplificat de calcul al transformatoarelor avînd ca obiectiv principal obținerea garantată a rezultatului dorit, cu o bună siguranță în funcționare. Etapele calculului constau în stabilirea puterii, a miezului de tole, a numerelor de spire și a diametrului necesar pentru conductoarele de bobinare.

(CONTINUARE ÎN NR. VIITOR)

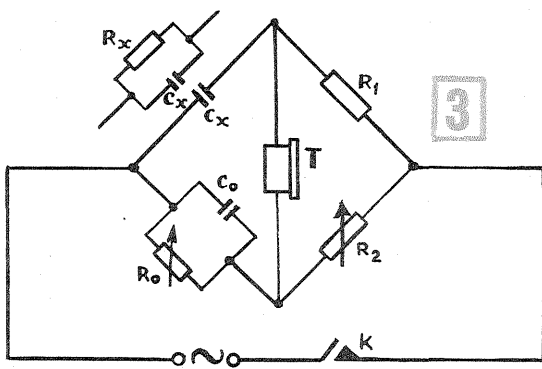

Întîi se fixează rezistența R_0 la valoarea zero și se variază raportul R_2/R_1 (prin manevrarea lui R_2) pînă cînd sunetul în cască devine minim. Apoi se manevrează rezistența R_0 pînă cînd se obține în cască un nou minim al semnalului (evident, mai scăzut). Operațiile se repetă în această ordine pînă la echilibrarea completă a punții, cînd semnalul în cască se anulează (este imperceptibil).

Atunci cînd echilibrarea punții necesită o valoare prea mare sau prea mică a raportului R_2/R_1 , se preferă înlocuirea condensatorului etalon C_0 printr-unul de valoare adecvată (precizia de măsurare este cu atît mai bună cu cît valorile

C_0 și C_x sînt mai apropiate). *Puntea Nernst* se folosește în cazul condensatoarelor cu pierderi mari în dielectric. Din acest motiv, condensatorul de măsurat se asimilează printr-o capacitate C_x fără pierderi, în paralel cu o rezistență R_x . Corespunzător, impedanța din brațul de comparație este alcătuită dintr-o capacitate etalon C_0 (fără pierderi), în paralel cu o rezistență de precizie R_0 , variabilă (fig. 3).

Condițiile de echilibru pentru puntea Nernst sînt:

$$C_x = C_0 \frac{R_2}{R_1}; R_x = R_0 \frac{R_1}{R_2} \quad (3)$$

Modul de echilibrare este analog cu cel de la puntea Wien.

(URMARE DIN PAG. 2)

tatul muncii asidue a uteciștilor antrenați în întrecerea «Tineretul — factor activ în îndeplinirea cincinalului revoluției tehnico-științifice». Numeroase premii obținute de uteciștii liceului în diferite întreceri școlare, profesionale, sportive, culturale atestă, de asemenea, calitatea formării lor multilaterale pentru muncă și viață. Fără a se mulțumi cu o pregătire tehnicistă îngustă, elevii Liceului industrial «Electro-

nica» și-au dovedit aptitudinile și talentul și în cadrul olimpiadelor de cultură generală, obținînd la întrecerile republicane locuri fruntașe.

Noul an școlar, început sub semnul cadelor îndemnuri ale secretarului general al partidului, i-a găsit pe elevii Liceului industrial «Electronica» pregătiți să continue prin noi fapte de muncă și învățatură rezultatele prestigioase ale promo-

țiilor anterioare. Baza materială a liceului, dotarea atelierelor, laboratoarelor și cabinetelor, un corp profesoral gata oricînd să transmită cu pasiune și perseverență experiența de specialist sînt tot atîtea argumente pentru calitatea pregătirii celor ce vor îmbrățișa, cu entuziasmul specific vîrstei, profesuni din ramurile de vîrf ale economiei naționale. An de an, absolvenții acestui liceu fac cînste

dascărilor lor și școlii în care au învățat și au muncit prin rezultatele bune obținute în producție sau în institute de învățămînt superior.

Publicăm în acest număr cîteva dintre cele mai bune lucrări de diplomă realizate de elevii Liceului industrial «Electronica», lucrări care atestă încă o dată rezultatele superioare ale aplicării principiilor integrării învățămîntului cu cercetarea și producția.

FILTRU TRECE-BANDĂ PENTRU CW-SSB



Filtrul de audiofrecvență trece-bandă prezentat în schemă este realizat cu un circuit integrat ($\mu A741C$ sau echivalent) corelat cu un filtru dublu T. Circuitul integrat este un amplificator operațional, iar filtrul este introdus în bucla de reacție negativă. Întrucât la frecvența de rezonanță filtrul dublu T prezintă atenuare maximă, pe această frecvență amplificarea circuitului integrat este mare.

Elementele filtrului sînt calculate în așa fel încît frecvența de trecere să satisfacă cerințele recepționării semnalelor CW și SSB.

Banda de trecere este foarte îngustă și se poate modifica prin comutarea lui K_1 , astfel:

Poziția 1: frecvența de trecere = $800 \text{ Hz} \pm 30 \text{ Hz}$
lățimea de bandă = 60 Hz .

Poziția 2: frecvența de trecere =

= $810 \text{ Hz} \pm 90 \text{ Hz}$
lățimea de bandă = 180 Hz .

Poziția 3: frecvența de trecere = de la 300 Hz pînă la 3500 Hz
lățimea de bandă = 3200 Hz .

Circuitul integrat este alimentat de la o singură sursă. În acest fel, la ieșire apare un nivel de curent continuu care se poate modifica la nevoie schimbînd valorile divizorului de tensiune conectat la intrarea neînversoare a circuitului integrat ($47 \text{ k}\Omega/6,8 \text{ k}\Omega$).

Această modificare este necesară uneori în vederea corelării filtrului cu etajele următoare în cazul intercalării filtrului între etajele de audiofrecvență ale unui aparat de recepție care nu este prevăzut din fabrică cu un filtru adecvat.

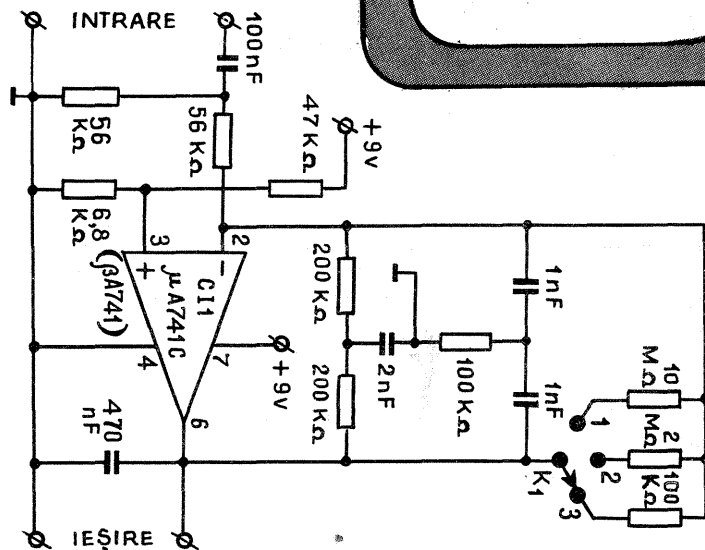

OSCILATOR

Majoritatea emițătoarelor ce lucrează în banda de 144 MHz pentru a avea o mare stabilitate a frecvenței utilizează oscilatoare cu cuarț. Este foarte adevărat că oscilatoarele cu cuarț sînt mai ușor de realizat, neimplicînd tensiuni riguros stabilizate, ecranări sau termostatări, dar frecvența de lucru este fixă, îngreunînd de multe ori stabilirea unor importante legături.

Amatorii de DX-uri folosesc în emițătoarele lor oscilatoare de bandă, care construite într-o manieră mai îngrijită ajung la performanțele oscilatoarelor cu cuarț.

Oscilatorul a cărui schemă electrică este dată în figura alăturată se caracterizează printr-o bună funcționare, o pronunțată stabilitate a frecvenței și în plus folosește piese puține și ușor procurabile.

Ambele tranzistoare sînt de tip BC 107, BC 108, BC 109 sau similare.

Primul etaj constituie partea generatoare cu frecvența în jur de 9 MHz . Ca etajul oscilator să nu fie influențat de celelalte etaje din emițător, se montează și un etaj separator echipat cu tranzistorul T_2 . Acest etaj este repetor pe emitor, creînd o impedanță mare la intrare și o impedanță mică la ieșire. În acest fel, etajul oscilator este separat. Tensiunea la ieșirea tranzistorului T_2 este în jur de 2 V .

Pentru frecvența de 9 MHz , bobina L se confecționează pe o carcasă cu diametrul de 5 mm de la bobinele din radio-receptoare.

Pe această carcasă se bobinează 33 de spire Cu-Em $\phi 0,35 \text{ mm}$. Bobina se introduce într-o cutie cu rol de ecran.

Variația frecvenței oscilatorului se ob-

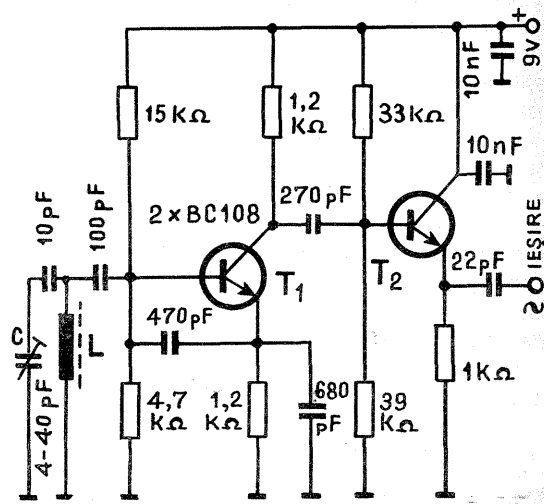

ține din condensator. Toate condensatoarele din acest etaj sînt cu dielectric mică.

După ce etajul a fost realizat, se introduce într-o cutie metalică.

Tensiunea de alimentare trebuie să fie stabilizată.

VĂ PRECIZĂM

Atît în numeroase texte, dar mai ales în vorbirea curentă se observă utilizarea unor expresii, termeni și denumiri tehnice pe cît de neștiințifice pe atît de eronate gramatical și deci neacceptate. Utilizarea actuală a numeroase instalații, mașini, aparate, componente, tehnici, procedee etc., ce sînt caracterizate în primul rînd printr-un înalt grad de precizie, impun pentru comunicarea între membrii colectivității o terminologie unitară capabilă să excludă orice confuzie.

Tinerii constructori și radioamatori trebuie deci să cunoască și să folosească noțiunile și denumirile științifice și tehnice uzuale în forme corespunzătoare limbii române moderne.

Ținînd cont de precizările făcute în lucrările «Dicționar de termeni tehnici», Ed. tehnică 1972, și «Dic-

ționar de radio și televiziune», Editura științifică și enciclopedică 1975, vom prezenta tinerilor noștri cititori cîteva denumiri și noțiuni din domeniul electronicii.

Astfel, principalele elemente de circuit se definesc astfel:

Rezistor — dispozitiv a cărui proprietate principală este rezistența electrică.

Condensator — dispozitiv compus din două armături separate printr-un dielectric, care are proprietatea de a acumula sarcini electrice.

Bobină — dispozitiv constituit dintr-un conductor electric înfășurat în formă de spire, cu sau fără miez de fier.

Deci elementele fizice din montaje sînt: rezistorul, condensatorul și bobina.

Formele pluralului sînt: rezistoare, respectiv condensatoare, bobine. Sînt greșit utilizate denumirile de rezistență în loc de rezistor, capacitate în loc de condensator și inductanță în loc de bobină. Nu este admisă nici forma capacitor în loc de condensator sau self în loc de bobină.

Este unanim acceptat că:

— rezistența electrică este o mărime ce exprimă proprietatea unui conductor de a se opune trecerii curentului electric cînd la bornele acestuia se conectează o sursă de tensiune;

— capacitatea electrică este o mărime ce exprimă proprietatea unui condensator de a acumula energie electrică;

— inductanța este o caracteristică a unui circuit dependentă de forma și dimensiunile acestuia.

În privința denumirii unor piese folosite în montaje, vom utiliza denumirea de tub electronic și nu lampă, transformator și nu trafo etc.

Terminalele unui tranzistor sînt numite emitor (nu emiter), bază și colector.

Pentru plural vom utiliza următoarele forme: tranzistoare, transformatoare, acumulate, emitoare, catode, anode, redresoare, detectoare, multiplicatoare, potențioetre etc.

Fără a intra în justificări de ordin gramatical, sîntem convingși că aceste minime precizări vor contribui la educarea tehnică a unor tineri cititori.

CONVERTOR UUS

Activitatea radioamatorilor se caracterizează în principal prin experimentarea și perfecționarea tehnică a aparatelor de emisie și recepție. Pe această linie se înscrie și convertorul a cărui schemă o prezentăm alăturat, în fig. 1. Utilizând acest montaj în trafic, s-au putut constata calitățile sale deosebite în privința sensibilității și selectivității.

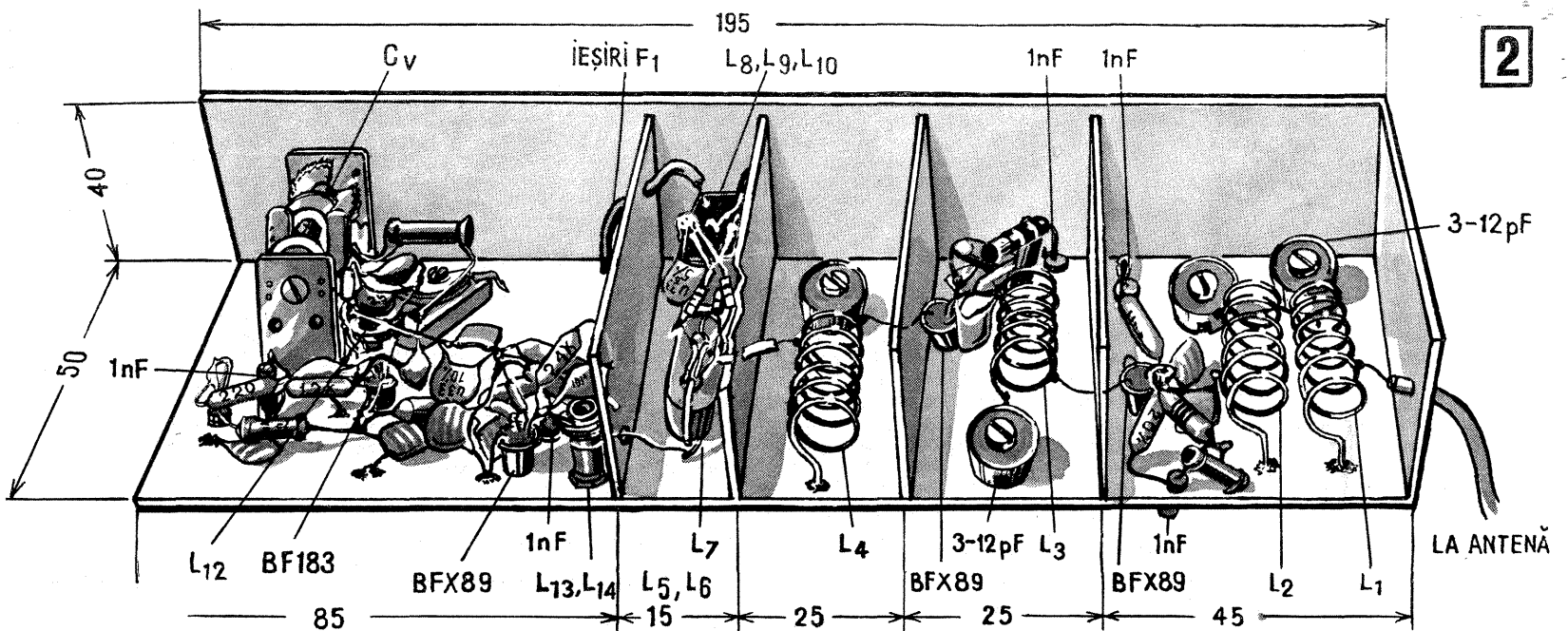

Convertorul utilizează în amplificatorul de radiofrecvență două tranzistoare BFX 89 sau BFY 90. Aceste două tranzistoare sînt special construite și în locul lor nu pot fi montate alte tipuri.

Antena se cuplează la o priză a bobinei L_1 și prin intermediul bobinei L_2 semnalul se aplică pe baza primului tranzistor. Primul circuit oscilant este acordat pe 144 MHz, iar următorul pe 146 MHz. Circuitul de cuplaj între T_1 și T_2 este acordat pe 145 MHz, iar circuitul din colectorul lui T_2 este acordat pe 144 MHz.

Oscilatorul echipat cu tranzistorul BF 183 are frecvența variabilă între 133,3 MHz și 135,3 MHz. Această variație se obține din condensatorul C_v .

Partea deosebită din aceste convertoare o constituie modulatorul. Acesta este de tip echilibrat cu 4 diode 1 N 4148.

Înfășurările L_5 - L_6 - L_7 sînt realizate pe o carcasă de ferită de tip toroidal (în formă de 8), folosită frecvent la intrarea televizoarelor «Grigorescu» și «Orion». Înfășurările L_4 și L_5 se bobinează cu fir dublu, după care se conectează corespunzător.

Înfășurările L_8 - L_9 - L_{10} se construiesc pe un miez tip «Mamaia» cod 2336. L_8 și L_9 se bobinează pe galeții 1 și 3, iar L_{10} pe galețul 2.

Ieșirea de frecvență intermediară 10,7 MHz se cuplează prin cablu ecranat la amplificatorul FI.

Întreg montajul se introduce într-o cutie

confecționată din plăcuțe de circuit imprimat dublu placat.

Dimensiunile cutiei, precum și modul de aranjare a pieselor sînt date în fig. 2. De reținut că în formă finală cutiei i se montează toate capacele.

Tensiunile de 12 și 24 V vor fi stabilizate electronic. Principalele caracteristici fizice ale bobinelor sînt cuprinse în tabelul alăturat.

TRIFU DUMITRESCU - YO3BAL,
ICAN CUZNEȚOV - YO3AD

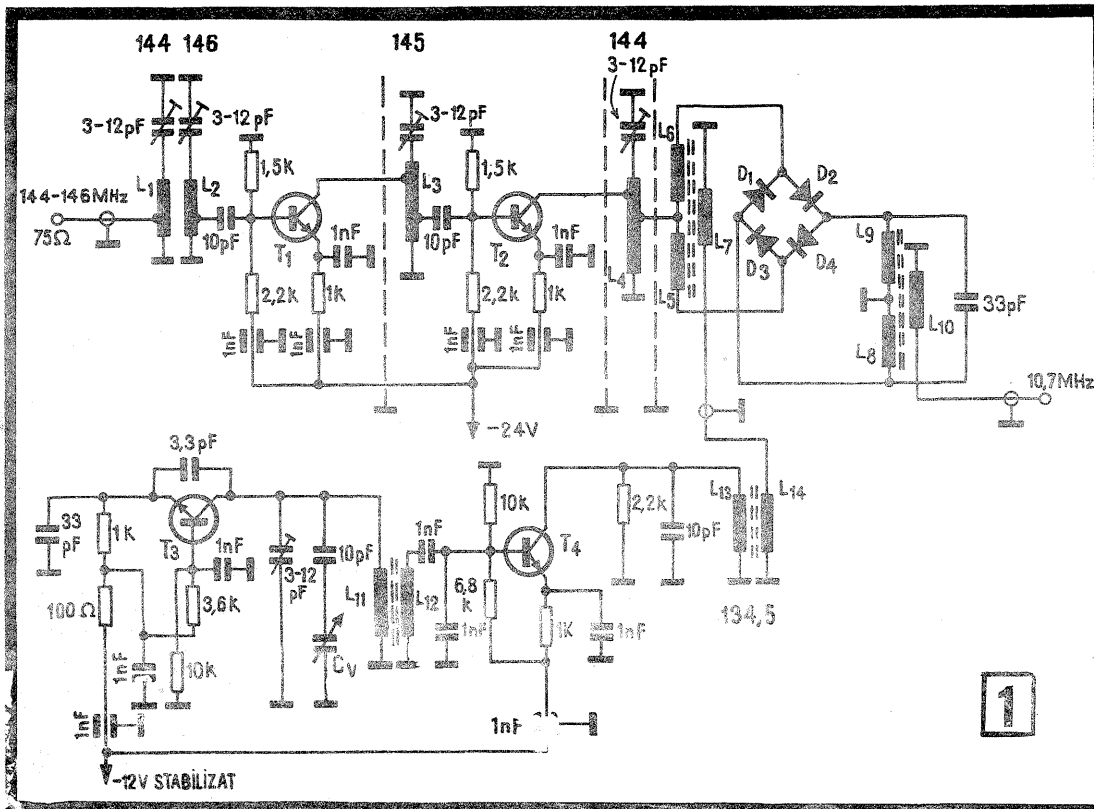

Nr. bobinei	Nr. de spire	Sîrmă ϕ mm	Lungimea bobinajului (mm)	Diametrul interior al bobinei (mm)	Observatii
L_1	6	Cu-Ag 1,6	22	7	priză la 1,5 spire
L_2	6	Cu-Ag 1,6	22	7	priză la 1,25 spire
L_3	6	Cu-Ag 1,6	22	7	priză la 1,5 și la 5,25 spire
L_4	6	Cu-Ag 1,6	22	7	priză la 4,3 și la 5,75 spire
L_5	2	0,15 Cu + PVC	—	—	
L_6	2	0,15 Cu + PVC	—	—	
L_7	2	0,6 Cu + PVC	—	—	
L_8	8	Cu-Em 0,35	—	—	
L_9	8	Cu-Em 0,35	—	—	
L_{10}	3	Cu-Em 0,35	—	—	
L_{11}	3,5	Cu-Em 0,6	spiră lângă spiră	5	cu miez de ferită
L_{12}	1	Cu-Em 0,2	se bobinează la 1 mm de L_{11}	5	
L_{13}	3,5	Cu-Em 0,6	spiră lângă spiră	5	
L_{14}	1	Cu-Em 0,2	se plasează pentru cuplajul optim cu L_{13}	5	

RADIORECEPTOARE CU CIRCUITE INTEGRATE

Ing. STELIAN LOZNEANU,
Fiz. MÁRTON ENDRE

RR-MA/MF

Prin extinderea posibilităților unor etaje ale radioreceptoarelor de a îndeplini funcțiuni comune în recepția MA și MF s-a reușit realizarea unor radioreceptoare capabile să recepționeze emisiunile MA (gamele UL, UM, US), cât și cu MF (gama UUS). Astfel, etajul ce constituie schimbător de frecvență pentru MA devine în modul de lucru — receptor pentru MF — primul etaj amplificator de FI, în continuare lanțul de FI având circuite acordate atât pe FI-MA cât și pe FI-MF.

Etajul de AF este folosit pentru amplificarea semnalelor de joasă frecvență provenite de la demodulatorul MF, cât și de la detectorul MA (funcție de modul de lucru — recepție MF sau recepție MA).

Specifice pentru tipul de emisiune recepționat sînt circuitele de intrare, oscilatorul local, schimbătorul de frecvență și etajele de demodulare.

Vom descrie în cele ce urmează un radioreceptor (fig. 1) MA-MF realizat cu circuitul integrat TBA 570

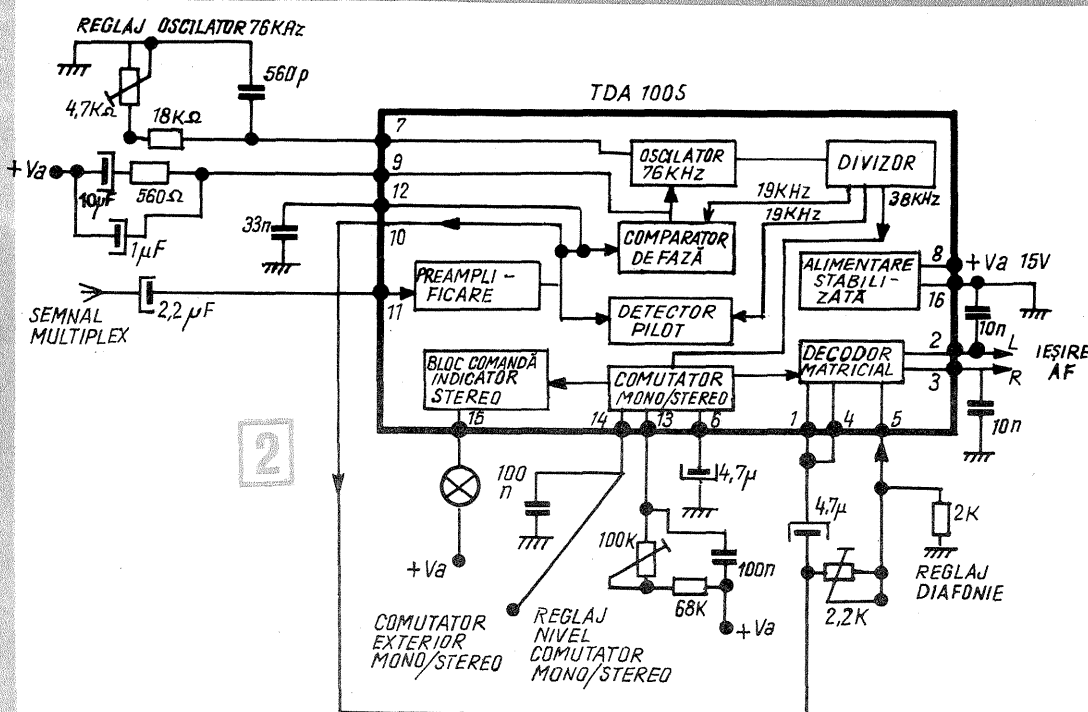
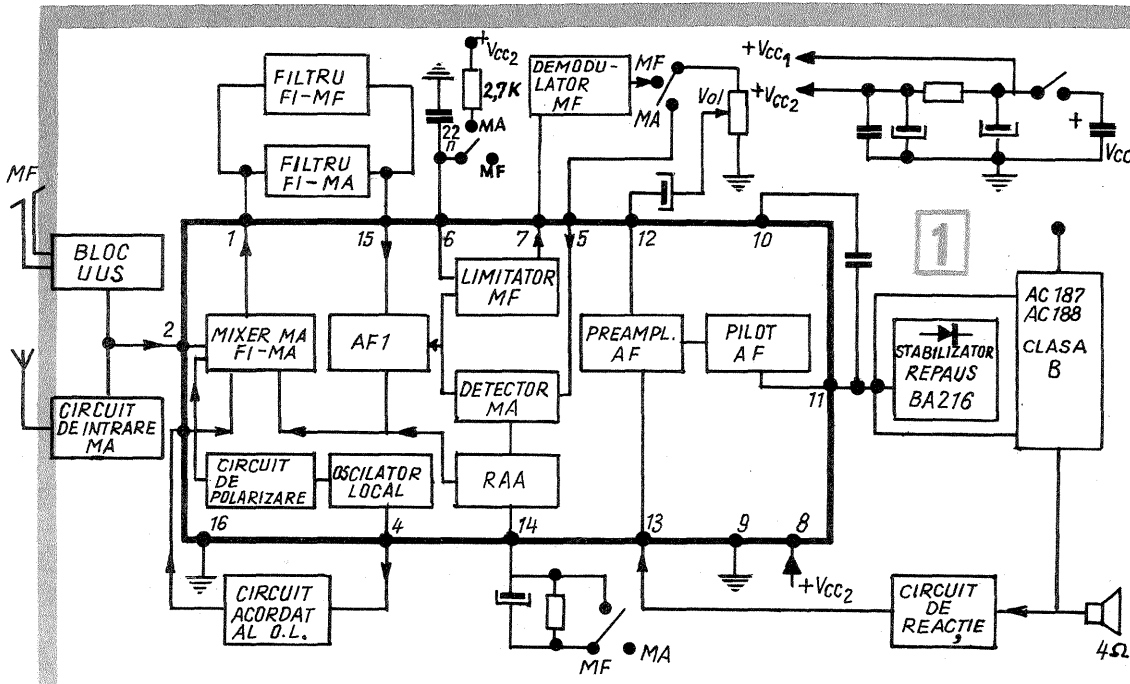

(produs și de I.P.R.S.-Băneasa), alimentarea făcându-se de la 9 V (6 baterii de 1,5 V sau alimentator stabilizat).

Circuitul integrat TBA 570 (capsulă DIL, dual in line, cu 16 terminale) conține pentru MA: oscilator local, schimbător de frecvență, AFI-MA, detector MA și RAA, iar pentru MF: AFI-MF și limitator. TBA 570 mai conține un etaj preamplificator AF și un etaj pilot (driver).

Pentru obținerea unui radioreceptor MA-MF sînt necesare: circuitele de intrare și circuitul oscilant al oscilatorului local pentru MA, blocul UUS, filtrele FI (MA-MF), detector de raport pentru MF și un etaj de putere (audio). Puterea maximă de audiofrecvență nu este limitată de circuitul integrat, ea depinzînd de etajul de putere adăugat: 3 W cu perechea AC 187 K/AC 188 K sau AC 181 K/AC 180 K și, respectiv, 5 W cu perechea AD 161/AD 162.

Apariția emisiunilor stereofonice a determinat introducerea în ansamblul radioreceptorului pentru MF a unui subsamblu special, denumit decodor. Recepția în bune condiții a programelor stereofonice impune o eficacitate și lărgime de bandă corespunzătoare a antenei și performanțe ridicate ale radioreceptorului și decodurului.

Dacă în monofonie frecvențele joase nu depășesc 15 kHz, iar banda de trecere FI a radioreceptorului este mai mică de 180 kHz (pentru o deviație de frecvență maximă la emisie de 50 kHz, conform OIRT), în stereofonie spectrul frecvențelor joase ajunge pînă la 53 kHz, iar banda de trecere FI trebuie să fie mai mare de 260 kHz. Limitatorul, care are rolul de a elimina modulația de amplitudine parazită, trebuie să fie foarte eficient pentru a asigura funcționarea corectă a decodurului, acesta fiind foarte sensibil la orice variație de amplitudine. Decodorul, plasat după etajul demodulator MF, primește semnalul multiplex stereo de la ieșirea demodulatorului, furnizînd la ieșire informațiile originale transmise pe cele două canale, stînga (A) și dreapta (B). În sistemul de radiodifuziune stereo cu semnal pilot semnalul multiplex stereo are o anumită structură: semnalul mono A+B (între 50 Hz și 15000 Hz), semnalul pilot 19 kHz, semnalul auxiliar stereo A-B conștînd din cele două benzi laterale rezultate din modularea în amplitudine a subpurtoarei de 38 kHz, subpurtoare care la emisie este suprimată.

În mod corespunzător decodorul îndeplinește următoarele funcțiuni: refacerea subpurtoarei de 38 kHz, suprimată la emisie; extragerea din semnalul multiplex a semnalelor sumă A+B și auxiliar stereo A-B, care conțin la un loc informația totală stereo; combinarea subpurtoarei cu semnalul care conține informația stereo; obținerea semnalelor A și B pentru cele două canale AF stereo.

În funcție de modul de separare a componentelor și de procedeele de demodulare a semnalului auxiliar stereo se disting mai multe tipuri de decodare.

Un decodor funcționînd pe principiul PLL (Phase Locked Loop — buclă cu fixare de fază), pentru refacerea subpurtoarei de 38 kHz, este construit cu circuitul integrat TDA 1005 (RTC), fig. 2, circuit interesant și pentru faptul că nu necesită nici o inductanță exterioară.

Circuitul integrat este compus dintr-un oscilator RC reglat pe 76 kHz printr-o tensiune continuă, ajustabilă la rîndul ei printr-un semireglabil. Oscilatorul este urmat de un divizor prin 2 pentru obținerea frecvenței de 38 kHz, frecvența ce este aplicată decodurului matricial încorporat. Frecvența de 38 kHz trece apoi printr-un alt divizor prin 2, obținîndu-se frecvența de 19 kHz, ce este comparată cu frecvența pilot din semnalul multiplex stereo emis (se compară faza).

Tensiunea continuă rezultată din comparatorul de fază este aplicată oscilatorului de 76 kHz pentru corecție de fază și frecvență.

Detectorul de prezență a pilotului (19 kHz) în semnalul multiplex este un detector de coincidență ce livrează o tensiune continuă, dacă faza semnalelor de 19 kHz primite este corectă. Această tensiune este utilizată pentru comutarea decodurului de pe mono pe stereo.

Preamplificatorul din circuitul integrat TDA 1005 este compus dintr-un etaj repetor pe emitor cu o impedanță mare de intrare (aproape 50 kΩ) și atacă în mod corespunzător comparatorul de fază

(CONTINUARE ÎN PAG. 17)

ALIMENTATOR STABILIZAT CU PROTECȚIE ELECTRONICĂ

Alimentatorul prezentat este prevăzut cu un circuit clasic de redresare și stabilizare. Tensiunea de ieșire se poate regla în trei trepte prin K2 și este cu aproximativ 1,2 V (căderea de tensiune pe joncțiunile T₄-T₅) mai mică decât tensiunea de referință. Dioda Zener D₃ și rezistența R₇ formează circuitul de stabilizare a tensiunii de referință, iar divizorul R₈-R₉-R₁₀ permite, prin comutarea lui K₂, selectarea valorii întregi sau numai a unei părți a tensiunii de referință.

Impedanța de ieșire a lui T₅ este foarte mică; din acest motiv căderea de tensiune este scăzută. Curentul maxim este de 200 mA (la 9 V, cu tranzistorul menționat în schemă). În funcție de curentul de sarcină, tensiunea se schimbă cu 250 mV, de la sarcină zero la sarcină maximă.

Pentru asigurarea unei stabilizări bune la tensiuni și sarcini mici, ieșirea este șuntată permanent de rezistența de sarcină R₁₁ (balast).

Circuitul care asigură protecția electronică se bazează pe bascularea unui multivibrator bistabil la o sarcină maximă prescrisă. Bistabilul este format din tranzistoarele T₁-T₂. La punerea în funcțiune a montajului, T₂ este polarizat de R₄ în conducție. Dacă T₂ conduce, tensiunea de colector este foarte scăzută, iar baza lui T₃, care se leagă la colectorul lui T₂ prin R₆, nu este polarizată; astfel, T₃ nu conduce.

Tot așa, tranzistorul T₁, neavând polarizare suficientă prin R₂, nu conduce.

Dacă din alimentator se consumă un curent mic, acest curent trece prin rezistența de valoare mică R₁ și are ca efect o cădere de tensiune mică pe R₁. Datorită sensului, polaritatea tensiunii care cade pe R₁ va fi negativă la joncțiunea R₁-C₁ și pozitivă în partea opusă, legată la linia inferioară de masă. Emitorul lui T₁, fiind legat la joncțiunea R₁-C₁, va primi o tensiune negativă, iar baza, prin R₃, o tensiune pozitivă. Cu cât consumul din alimentator crește, cu atât tensiunea care cade pe R₁ este mai mare. Rezistența R₁ are valoarea calculată în așa fel încât la un consum de 200 mA tensiunea care cade pe ea să fie mai mare de 0,6 V. Această tensiune este suficient de mare ca să comande intrarea în conducție a tranzistorului T₁. Tensiunea de la colectorul tranzistorului T₁ în acest caz va avea o valoare foarte scăzută și

astfel baza lui T₂ nu va mai fi polarizată, respectiv T₂ nu mai conduce.

De remarcat că această stare persistă și se automenține și după înlăturarea cauzei consumului excesiv, întrucât polarizarea bazei lui T₁ va fi asigurată în continuare de rezistențele R₂-R₃.

Din momentul când T₂ nu conduce, va trece un curent de polarizare prin R₅ și R₆ la baza lui T₃, care intră în conducție. Tranzistorul T₃ șuntează dioda Zener și astfel tensiunea de referință scade la o valoare foarte mică. Tensiunea de ieșire a alimentatorului scade din această cauză la zero. Intervalul de timp necesar de la apariția curentului excesiv pînă la oprirea tensiunii este extrem de scurt și se asigură astfel protejarea elementelor semiconductorilor din alimentator cât și a celor din circuitul sau aparatul alimentat.

Alimentatorul se repune în funcțiune prin apăsarea butonului de «Revenire» («Reset»). Prin apăsarea butonului de revenire se scurtcircuitează joncțiunea E-B a tranzistorului T₁; astfel, T₂ va fi repus în conducție și circuitul de protecție va reveni în poziția normală (T₁ și T₃ nu conduc). Apare din nou tensiunea de referință, respectiv tensiunea de ieșire stabilizată. Atragem atenția că dacă butonul de revenire este apăsat, circuitul de protecție nu funcționează; deci, înainte de apăsarea butonului de revenire, trebuie verificate circuitele și înlăturate cauzele care au generat creșterea excesivă a curentului.

Nivelul curentului maxim care trebuie să producă bascularea bistabilului, respectiv blocarea alimentatorului, se poate modifica prin valori corespunzătoare calculate pentru rezistența R₁. Formula folosită va fi:

$$R_1 (\text{ohmi}) = \frac{0,66}{\text{curentul maxim (A)}}$$

S-a folosit legea lui Ohm pentru această formulă. Cifra 0,66 reprezintă tensiunea pragului de conducție a joncțiunilor cu siliciu. Pentru tranzistorul T₅ recomandăm în schemă curentul maxim nu este admis să depășească 300 mA.

VERIFICAREA MONTAJULUI

După verificarea conexiunilor, aparatul se pune în funcțiune. Se verifică apoi tensiunea de ieșire pentru fiecare poziție a comutatorului K₂. Tensiunea de ieșire trebuie să corespundă tensiunii nominale prescrise ($\pm 10\%$).

Se verifică funcționarea în sarcină cu o rezistență variabilă, simulind sarcini diferite, respectiv un curent de consum corespunzător. Cu un voltmetru se măsoară tensiunea de ieșire în sarcină. Se verifică încălzirea pieselor. Se testează apoi protecția electronică. Dacă bascularea trebuie să se producă la 200 mA, se cuplează la ieșire o rezistență de 33 Ω /1 W. În acest caz trebuie să acționeze circuitul de protecție, respectiv tensiunea de ieșire trebuie să cadă la zero. În cazul nefuncționării, din anumite motive, a circuitului de protecție, rezistența menționată se va încălzi excesiv, însă va evita distrugerea tranzistoarelor din circuitele alimentatorului.

Dacă s-a ales o altă valoare pentru curentul maxim, respectiv 3,3 Ω pentru R₁, rezistența de simulare a sarcinii excesive trebuie calculată în așa fel încât să se consume un curent cu 20 - 30% mai mare

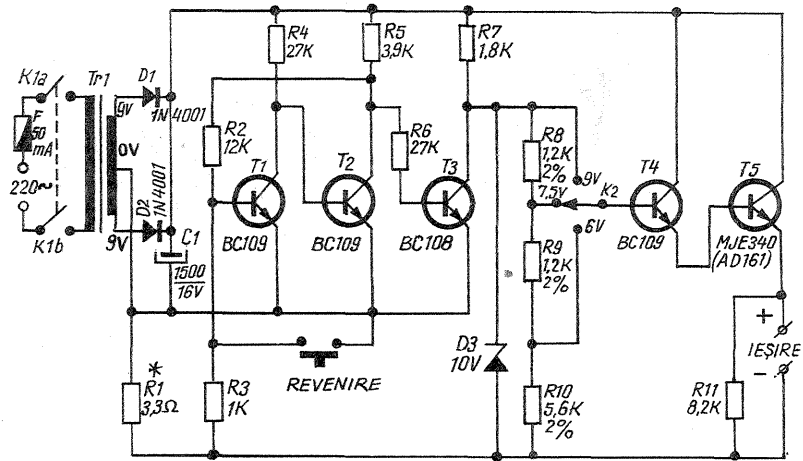

decît curentul de basculare.

La multe aparate cu tranzistoare, în special cele care se alimentează de la baterie, linia de alimentare este șuntată cu un condensator electrolitic de valoare mare. La punerea în funcțiune a acestor aparate, curentul excesiv care apare la începutul încărcării acestor condensatoare ar putea acționa bascularea protecției. În acest caz, K₁ se pune pe poziție oprit, se racordează aparatul și se pornește ali-



mentatorul din nou prin K₁. În acest fel se evită bascularea protecției fără a deteriora elementele componente. Faptul că în acest caz protecția nu este acționată se explică prin căderile de tensiune pe transformator la o sarcină excesivă. În nici un caz nu se va încerca punerea în funcțiune în acest caz prin apăsarea permanentă a butonului de revenire, întrucât în momentul pornirii curentul poate atinge și 10 A.

GENERATOR

N. TURTUREANU

Tensiunea de străpungere a joncțiunii E-C a unui tranzistor diferă de la un tip la altul și este una din datele caracteristice publicate în cataloage. Această tensiune diferă într-o măsură oarecare chiar de la un exemplar la altul. Dacă se aplică pe joncțiunea E-C o tensiune mai mare decât cea de străpungere, joncțiunea, respectiv tranzistorul, se distruge, efectul fiind ireversibil.

S-a constatat că prin aplicarea unor impulsuri foarte scurte, de ordinul nanosecundelor, limitînd totodată curentul tensiunii aplicate, se obțin străpungeri repetate și controlate. Străpungerea parțială nu distruge joncțiunea și efectul devine reversibil. Acest regim de lucru al unui tranzistor se numește regim de avalanșă.

De remarcat că acest regim de lucru nu trebuie confundat cu efectul de avalanșă care se produce la funcționarea tranzistorului cu un curent de colector excesiv, ceea ce produce supraîncălzirea progresivă și rapidă a tranzistorului pînă la distrugerea joncțiunilor.

Redăm în schema prezentată un montaj experimental pentru studierea regimului în avalanșă al tranzistoarelor. Montajul poate fi utilizat apoi în diferite scheme practice. Astfel, folosind acest principiu, se pot construi generatoare de impulsuri scurte cu pantă foarte abruptă. Montajul prezentat generează impulsuri de 60 ns cu o pantă de 3,5 ns.

Trebuie subliniat aici și un alt aspect deosebit de interesant și important. Curentul maxim la vîrfurile impulsurilor atinge o valoare de ordinul amperilor (aproximativ 8 A la schema prezentată). Acest curent, care depășește cu mult curentul de lucru maxim admisibil

al tranzistorului, fiind aplicat pe o durată extrem de scurtă, nu distruge sau modifică joncțiunea. Cu cât tensiunea de străpungere a tranzistorului este mai mare, cu atât și curentul maxim al impulsului este de o valoare mai ridicată.

În privința tranzistoarelor folosite pentru acest mod de lucru menționăm tranzistoarele 2N 3034 și 2N 3507, concepute special pentru montajele în regim de avalanșă, pentru generarea unor impulsuri cu un curent pînă la 25 A, necesare la comanda unor dispozitive laser. Pentru constructorul amator recomandăm folosirea (prin sortare) a tranzistoarelor cu siliciu obișnuite BC 107, BFY 34 etc.

Montajul prezentat are caracter experimental din cauza necesității sortării tranzistoarelor și a corelării pieselor folosite.

Analizînd schema, se vede că montajul funcționează pe un principiu foarte asemănător cu cel folosit la generatoarele de impulsuri realizate cu tranzistoare unijoncțiune (TUJ).

Condensatorul C₁ se încarcă prin R₁-R₂, la depășirea tensiunii de străpungere a joncțiunii E-C a tranzistorului și se descarcă brusc prin joncțiunea tranzistorului. Tensiunea scade brusc, iar condensatorul începe să se încarce din nou. Acest ciclu se repetă periodic. Frecvența se reglează cu potențiometrul R₁, iar amplitudinea impulsului cu potențiometrul R₂.

Pe colectorul tranzistorului se poate culege și un semnal în formă de dinte de ferăstrău, cu condiția ca sarcina să fie concepută cu o impedanță de intrare ridicată.

Folosind montajul prezentat, se pot realiza diferite aparate ca: generator de impulsuri, generator de semnal dinte de ferăstrău, generator de audiofrecvență, iar datorită armonicilor multiple ale impulsurilor, montajul se pretează și ca generator de radiofrecvență modulată cu frecvența de bază, similar cu generatoarele de semnal realizate cu multivibratoare astabile. Se poate măsura, de asemenea, tensiunea de străpungere a joncțiunii emitor-colector a unui tranzistor. Reglînd R₁ la o valoare mare, frecvența scade, iar la terminalele lui C₁ se poate măsura cu un multimetru (10k Ω /V sau mai bun) tensiunea, care este foarte apropiată (practic egală) cu tensiunea de străpungere a joncțiunii E-C a tranzistorului.

La experiențele făcute se recomandă ca valoarea lui C₁ să nu fie mai mare de 20 nF, întrucît se riscă străpungerea joncțiunii. Valoarea poate fi mai mică de 10 nF, frecvența crescînd în acest caz.

(CONTINUARE ÎN PAG. 17)

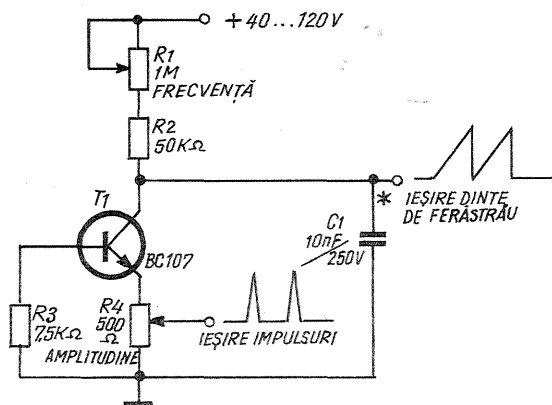



O plasare greșită a subiectului fotografiat ne va da copia fidelă a erorii în cazul când diapozitivul va fi obținut prin metoda copierii-contact. Ea este indicată doar atunci când pelicula negativă întrunește toate legile nescrise ale compoziției, acestea fiind extrem de variabile în funcție de aptitudinile amatorului, de tehnica personală.

După ce ne-am familiarizat cu construcția și utilizarea aparatului de reprodus diapozitive descris în nr. 10/1975 al revistei, dar care nu oferă decât posibilitatea reproducerii la scara 1:1, vom trece acum la realizarea unui nou aparat, destinat încadrării imaginii pe diapozitiv. Vom obține diapozitive de un real efect artistic, cu neputință de realizat prin copierea clasică.

Există, bineînțeles, aparate speciale destinate realizării unor asemenea diapozitive (de exemplu, «EXACTA VAREX», «CONTAX D» sau «REPROGERÁT»). Dar sania specială pentru punerea la punct, capul de susținere și alte numeroase piese intermediare le fac greu de procurat pentru posibilitățile amatorilor, în afară de laboratoarele specializate și cinecluburi.

ÎNCADRAREA DIAPOZITIVELOR

ION PETRAN, Cluj-Napoca

Ne putem însă confecționa singuri un asemenea aparat, cu nimic inferior unuia de fabricație serie, cu exact aceleași caracteristici și parametri. Desenul schematic alăturat și fotografia reprezintă o asemenea construcție, cu următoarele părți esențiale:

— O cutie-bază de 160 x 160 mm, în care se montează transformatorul de 220 V / 6 V, 20 W, cu întrerupătorul de alimentare I1, un întrerupător contact I2 necesar alimentării becului și un altul I3 pentru blocarea acestuia.

— Ansamblul lentilelor-condensator.

— Solidar cu ansamblul menționat anterior, un sistem alcătuit din două plăci de sticlă de 90 x 90 mm cu fereastra de proiecție de 60 x 60 mm și posibilitate de strângere pentru fixarea cadrului ales. Solidar de asemenea se fixează burduful de 80 x 80 mm, iar în planul superior, pe cursorul culisant pe tijă, se montează prin înșurubare obiectivul aparatului.

— O altă piesă culisantă poziționează pe tijă ansamblul altor două plăci de sticlă, din care cea superioară rabatabilă și cu posibilitatea fixării prin apăsare cu ajutorul unui arc A a peliculei virgine pe care se va obține în final diapozitivul dorit (37 x 35 mm, cu fereastra 34 x 23 mm pe orizontală sau verticală).

— Tija suport fixată pe cutia de bază, de 450—500 mm și cu dia-

metrul de minimum 15 mm, dimensiunea din urmă asigurând stabilitatea și rigiditatea aparatului, necesare obținerii unor diapozitive clare.

Modul de lucru

1. Se taie (la întuneric complet, cu ajutorul unei măști din material plastic sau carton preșpan) fișii din filmul virgin lungi de 37 mm. Depozitarea lor se face într-o cutie etanșă, căptușită cu hirtie neagră.

2. Se introduce filmul negativ de pe care urmează a se obține diapozitivele în sistemul plan de sticle, alegându-se cadrul dorit, după care, realizându-se mărirea corespunzătoare, se procedează la fixarea lui.

3. Se acționează întrerupătorul, care asigură fluxul continuu de lumină în aparat.

4. Se ridică sau se coboară ansamblul burduf-obiectiv până la determinarea exactă a încadrării, după care, reglînd obiectivul, se execută punerea fină la punct. Aceasta se obține fie pe o hirtie albă introdusă și fixată între cele două plăci de sticlă superioare, fie pe un geam mat așezat pe sticla fixă inferioară, fie pe hirtie de calc reținută între sticle.

5. După încadrarea dorită, se așază bucata de film virgin în prealabil tăiată, cu emulsia în jos, între cele două plăci de sticlă superioare.

6. Se deblochează I2

7. Se acționează scurt I3 în funcție de diafragma fixată în raport cu luminozitatea negativului.



8. Urmează scoaterea peliculei, agitarea ei timp de 60—70 de secunde în revelator, spălarea intermediară și fixarea.

Pentru proiecții caracterizate printr-un raport ridicat de mărime, se recomandă utilizarea unui revelator de granulație fină sau ultrafină. Eventuala adăugare a unui desensibilizator în revelator permite controlul imaginii la lumină verde deschisă (ORWO 113 I sau D) după scurgerea a două treimi din timpul de revelare al rețetei utilizate.

Ca revelator pentru diapozitive poate fi utilizată următoarea rețetă:

SUBSTANTELE ' DIN LABORATORUL FOTOAMATORULUI

Ing. V. CĂLINESCU

Numeroși cititori s-au adresat redacției, solicitînd lămuriri legate de unele substanțe întilnite în rețetele fotografice. Publicăm mai jos o succintă prezentare a substanțelor mai des întilnite în laboratoarele fotografice, venind astfel în întîmpinarea întrebărilor cititorilor noștri.

Păstrarea chimicalelor se face, de regulă, în borcane de sticlă, de preferință de culoare închisă. Depozitarea se va face într-un loc uscat și rece, într-un dulap care să asigure și protecția contra luminii. Substanțele revelatoare și sărurile de argint vor fi obligatoriu protejate de lumină.

Închiderea borcanelor (sticlelor)

va fi etanșă, folosindu-se dopuri de sticlă bine șlefuite sau căpăcele cu garnitură de material plastic, cauciuc sau plută. Acizii tari vor fi ținuți în recipiente cu dopuri de sticlă.

ACETONA este un lichid incolor, volatil, ușor inflamabil, cu miros specific, bun solvent. Se utilizează la îndepărtarea zgîrieturilor de pe suportul filmelor vechi și la lipirea lor.

ACIDUL ACETIC (glacial — 99% sau esență de oțet — 70—80%) este un lichid incolor, toxic, cu miros înțepător. Se utilizează în băile de întrerupere, în cele de fixare acide și în băile de virare.

ACIDUL BORIC se prezintă sub formă de pulbere albă sau sub formă de paiețe; este gras la pipăit. Se folosește în rețetele revelatorilor pentru menținerea proprietăților soluției și în fixatorii acizi.

ACIDUL SULFURIC este un lichid incolor, dens, oleios la concentrații mari, toxic, atacă ușor pielea și hainele. Se folosește în fixatorii acizi și în unele băi de slăbire a imaginii.

ACIDUL CLORHIDRIC este un lichid incolor sau ușor gălbui, fumegă în aer cînd este concentrat, atacă pielea și hainele. Se folosește în băile de întărire a imaginii și pentru curățirea ustensilelor de laborator.

ALAUNUL DE CROM (sulfat dublu de crom și potasiu) se prezintă sub formă de cristale mari de culoare violetă, cu reflexe rubinii. Se utilizează pentru întărirea gelatinei în băile de fixare tanante sau în soluții de întărire simple.

ALCOOLUL ETILIC (spirt, etanol) este un lichid incolor, inflamabil. Se utilizează pentru uscarea rapidă a materialelor fotografice, pentru dizolvarea componentelor la unii revelatori energici.

ALCOOLUL METILIC (metanol) este un lichid incolor, inflamabil, toxic. Se folosește pentru uscarea rapidă a materialelor fotografice.

AMIDOLUL (2,4-diamino-fenol) se prezintă sub formă de cristale albe sau cenușii. Se folosește ca substanță revelatoare energetică. Soluția se descompune repede.

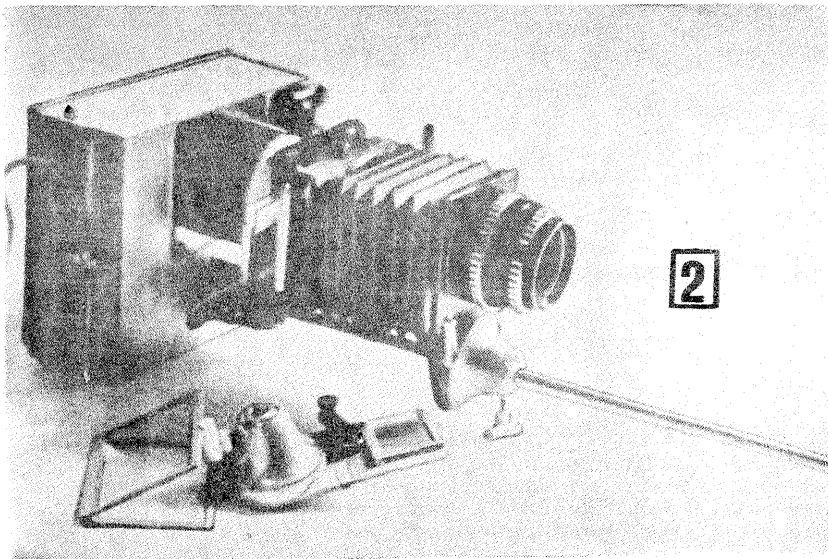

sulfid de sodiu cristalizat 50 g
metol 2 g
hidrochinonă 4 g
carbonat de sodiu 50 g
bromură de potasiu 2 g
apă distilată (sau fiartă) 1000 ml
temperatura de lucru 18°C

La dezvoltare, imaginea apare aproape instantaneu și este gata după 3—4 minute.

După modul descris mai sus, se pot executa diapozitive cu rezultate similare și după filme color. În acest caz se utilizează ca material fotografic filmul ortopanromatic, pornindu-se de la filmul negativ în culori, sau se execută mai întâi după pozitiv în culori un negativ intermediar pe film ortopanromatic și se copiază apoi negativul intermediar, de preferință pe film pozitiv.

Pentru obținerea unor rezultate superioare, nu se recomandă utilizarea unei iluminări puternice. Un bec cu incandescență de 6—20 W este suficient și indicat, ușurând dozarea precisă a timpului de expunere ales.

Aparatul descris mai sus poate fi perfect utilizat și pentru proiecția diapozitivelor obținute. Este suficient să se scoată sistemul plan de

reținere a peliculei negative, introducându-se diapozitivul înrămat, iar aparatul fixându-se orizontal.

Întorcând aparatul pe verticală — deci suspendându-l de un suport adecvat —, obținem un aparat de mărit.

Am realizat deci un aparat cu destinații și funcțiuni multiple: de încadrarea diapozitivelor, de proiecție a acestora și de mărit.

Obiectivul folosit rămâne la alegere și posibilitățile fiecărui constructor, focala sa fiind între 48 și 55 mm.

O perfecționare cu rezultate din cele mai bune constă în utilizarea unui aparat de fotografiat de tip monoreflex în locul sistemului superior de prindere a peliculei virgine. Prinderea aparatului se face cu ajutorul unei piese-culisă ce se poate fixa la înălțimea dorită. Aparatul nu va avea obiectiv, imaginea fiind cea proiectată de obiectivul dispozitivului. Claritatea imaginii se face vizind prin ocularul aparatului de fotografiat sau pe geamul mat, dacă vizorul este de acest fel.

Tempul de expunere se determină prin probe sau cu ajutorul unui exponometru foarte sensibil. Dacă aparatul de fotografiat este echi-

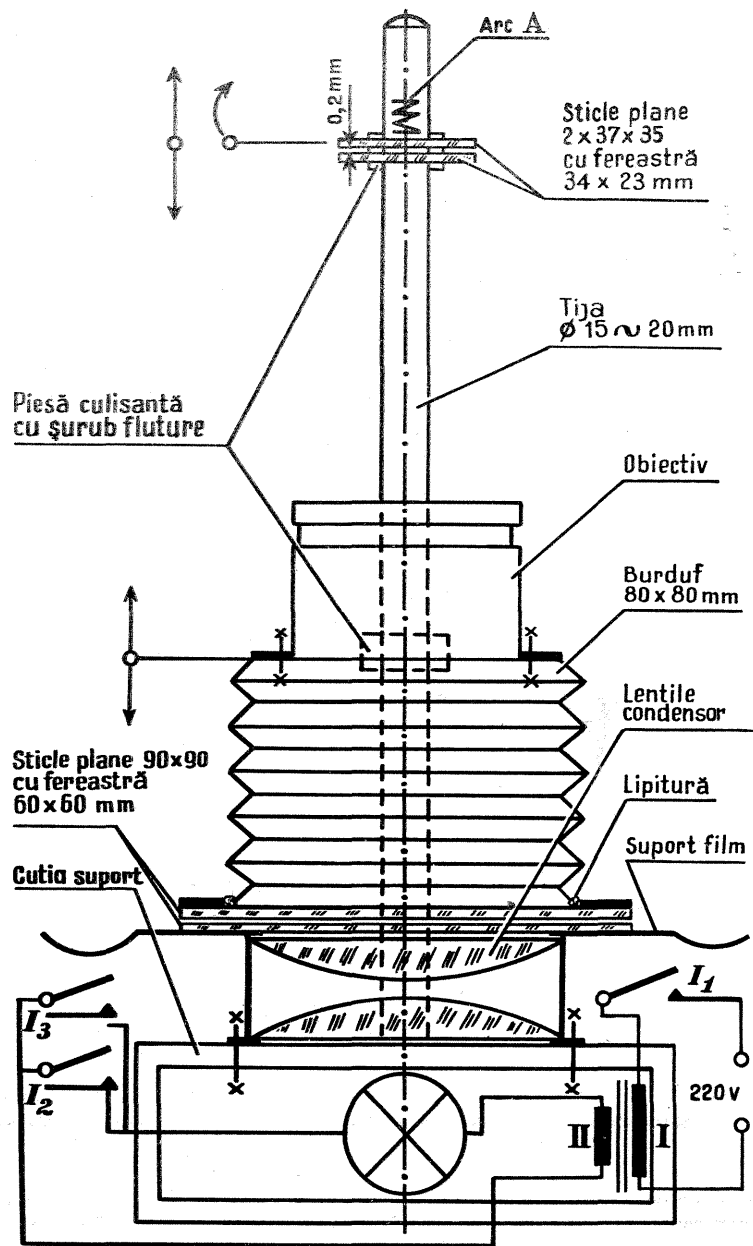

pat cu un sistem de măsurare interioară a luminii, problema ex-

punerii capătă cea mai bună rezolvare.

AZOTATUL DE ARGINT se prezintă sub formă de cristale incolore, strălucitoare, grele (sub formă de plăcuțe deseori); este toxic și trebuie ferit de lumină. Se folosește în băile de întărire a imaginii.

BICROMATUL DE POTASIU se prezintă sub formă de cristale mari, galben-închise sau roșiatice. Este toxic. Se folosește în băile de întărire sau slăbire a imaginii, în soluțiile de curățire a ustensilelor de laborator.

BORAXUL (tetraborat de sodiu) se prezintă sub formă de cristale albe. Intră în componența alcalină din revelatorii de granulație fină.

BISULFITUL DE SODIU (sulfid acid de sodiu) se prezintă sub formă de pulbere cristalină albă; nu se păstrează bine. Se utilizează în fixatorii acizi, în unii revelatori și în băile de slăbire a imaginii.

BROMURA DE POTASIU se prezintă sub formă de cristale transparente sau semitransparente. Constituie principala substanță antivoal folosită în revelatori. Se folo-

sește și în băile de întărire sau slăbire a imaginii, în băile de albire.

CARBONATUL DE SODIU se prezintă sub formă de cristale incolore transparente sau pulbere albă (în stare anhidră). Reprezintă componenta alcalină principală în majoritatea revelatorilor.

FORMOLUL (formalină, soluție apoasă de formaldehidă 25—40%, aldehidă formică) este un lichid incolor, cu miros specific înțepător, toxic, iritant. Este o substanță de întărire a gelatinei folosită separat sau în fixatori, precum și în alte băi.

FERICIANURA DE POTASIU se prezintă sub formă de cristale roșii-rubinii, strălucitoare. Este substanța principală în băile de slăbire și întărire a imaginii, în băile de albire și virare.

HIDROCHINONA se prezintă sub formă de cristale aciculare, incolore sau cenușii deschise; este sensibilă la lumină. Este o substanță revelatoare dintre cele mai întrebunțate, mai rar singură, cel mai adesea în asociație cu metolul.

HIDROXIDUL DE POTASIU se vinde sub formă de bastoane albe, translucide sau solzi; este toxic, caustic. Se folosește ca substanță alcalină energetică pentru revelatorii de contrast sau pentru temperaturi joase.

HIDROXIDUL DE SODIU (sodă caustică) se vinde sub formă de bastoane albe sau solzi, este foarte higroscopică și caustică. Se folosește ca substanță alcalină energetică pentru revelatorii de contrast sau pentru temperaturi joase.

IODURA DE POTASIU se prezintă sub formă de cristale incolore, sensibile la lumină. Se utilizează în băile de întărire și slăbire a imaginii și în unii revelatori.

METABISULFITUL DE POTASIU (pirosulfid de potasiu) se prezintă sub formă de cristale incolore, mici, aciculare, sau pulbere albă. Se folosește în băile de fixare acide, în băile de întrerupere și ca substanță de conservare în unii revelatori.

METOLUL se prezintă sub formă de cristale albe sau cenușii; trebuie ferit de lumină. Este o

substanță revelatoare foarte întrebunțată, singură și foarte des în asociație cu hidrochinona.

PIROCATEHINA se prezintă sub formă de cristale incolore sau ușor colorate. Este o substanță revelatoare care în asociație cu carbonatul de sodiu sau potasiu constituie un revelator lent, iar cu hidroxizii un revelator energetic.

SULFITUL DE SODIU (cristalizat și anhidru) se prezintă sub formă de cristale prismatice fine sau pulbere albă. Este principala substanță de conservare în revelatori și fixatori.

SULFURA DE SODIU se prezintă sub formă de cristale higroscopice. Este toxic. Reprezintă substanța principală în băile de virare.

TIOSULFATUL DE AMONIU se prezintă sub formă de cristale incolore, higroscopice. Se utilizează în băile de fixare rapide.

TIOSULFATUL DE SODIU se prezintă sub formă de cristale incolore. Reprezintă substanța principală pentru majoritatea rețetelor de fixatori.

FEDERATIA ROMANA DE MODELISM • NAVOMODEL AUTOPROPULSAT (MACHETA) DE REMORCHER PORTUAR • PREZENTARE TEHNICA: ELEV, PAUN MIHAI

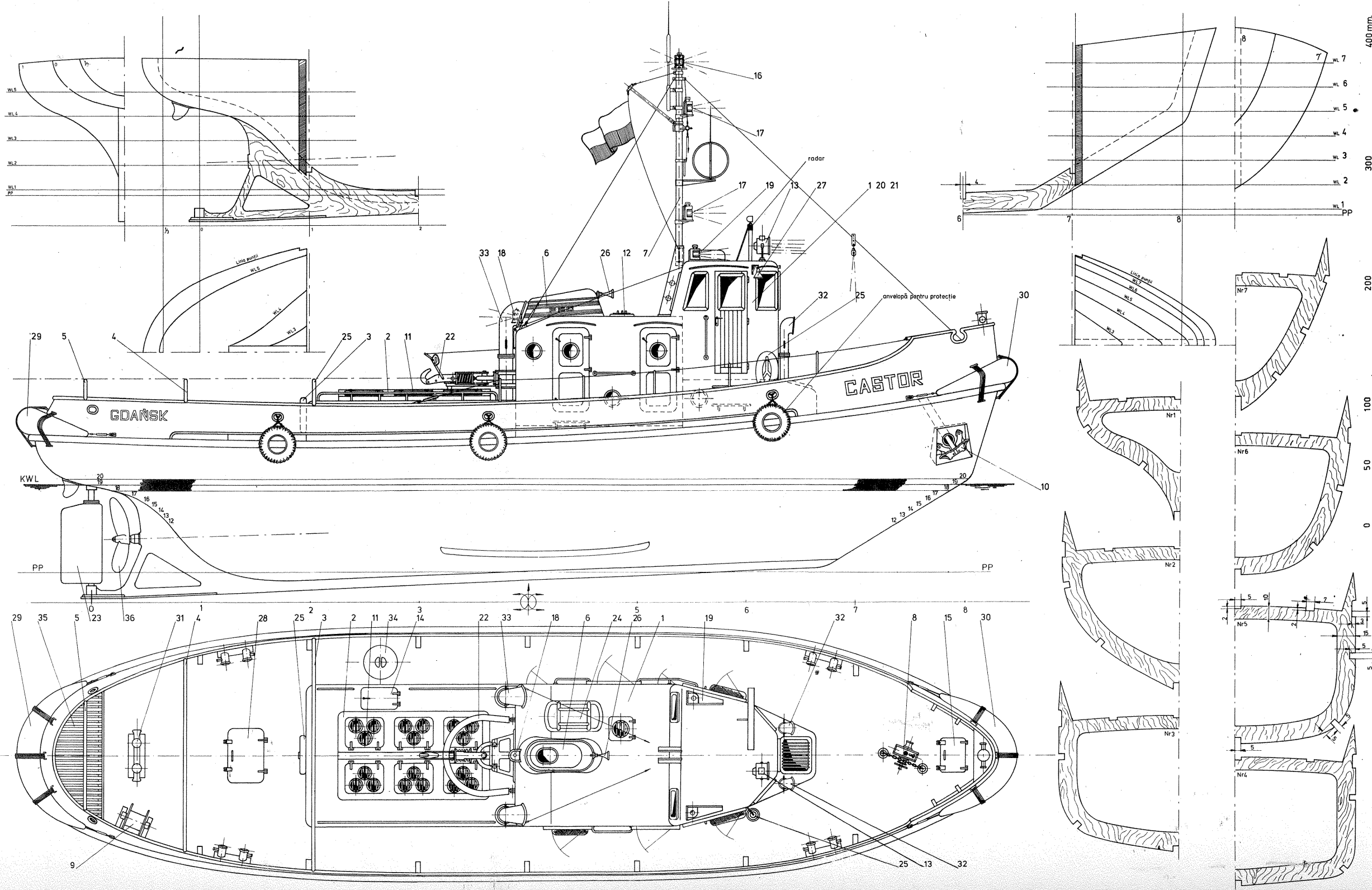

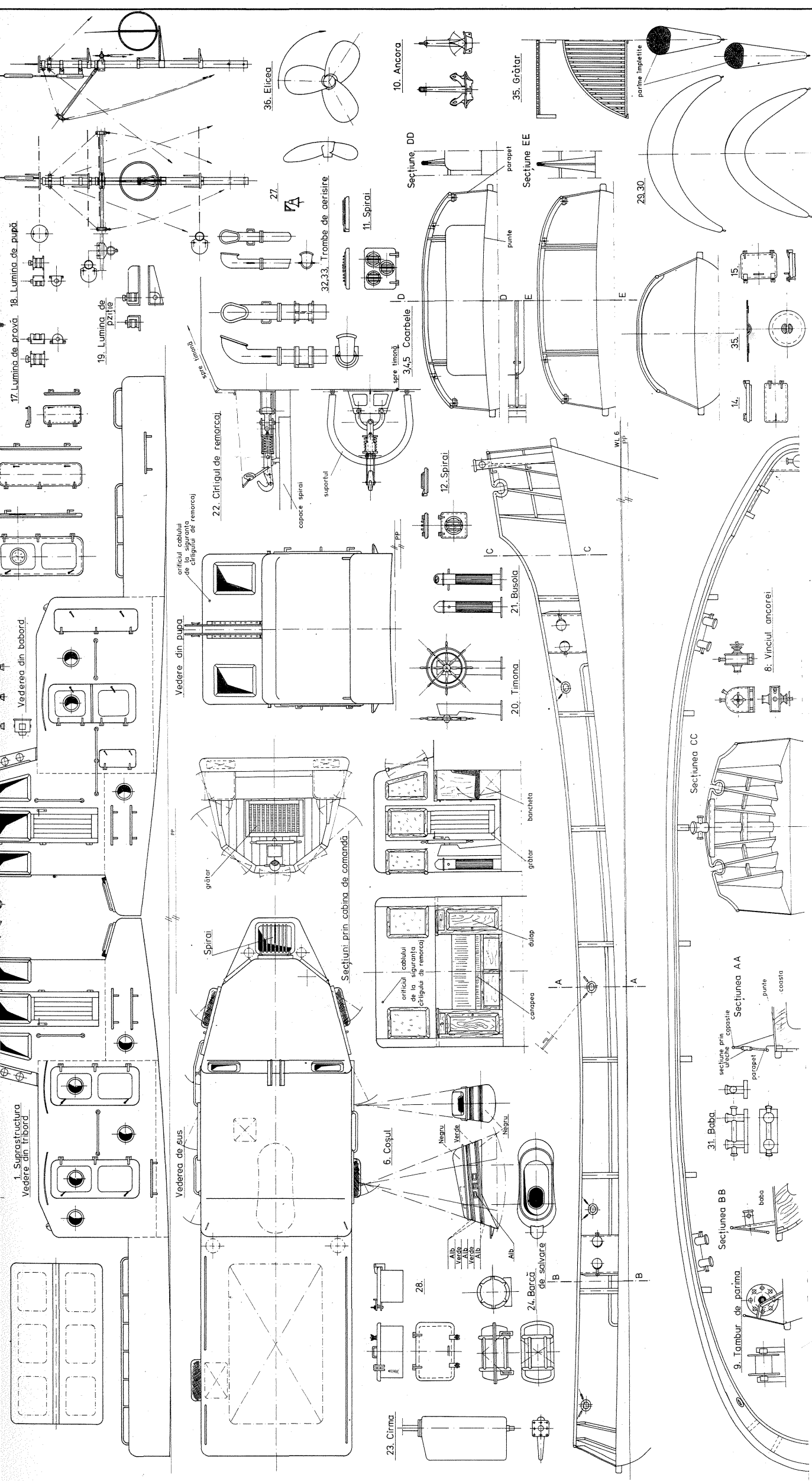

NAVOMODELUL «CASTOR» este copie după remorcherul polonez de 180 CP și se încadrează în clasa de autopropulsate civile (EH) dacă este construit pentru navigație, sau clasa machete cu mașini de propulsie la bord (C₁), după regulamentul NAVIGA. În funcție de destinația sa ca navomodel, se poate lucra la scara 1:100, 1:50, 1:25, în desen fiind redus (după scara de pe chenar) la 1:20.

Construcția corpului navei se realizează după sistemul cu coaste din placaj de 5 mm, asamblate și învelite cu baghetă lângă baghetă.

Catargul este compus din două părți, cea superioară rabatabilă pentru treceri pe sub poduri. În rest, construcția este clasică și, în final, se vopsește astfel: negru — corpul superior liniei de plutire (CWL), partea superioară supra-bordului, mecanismul de remorcat;

verde — centura de apă, puntea centrală, interiorul cabinei-jos, lanterna de poziție-dreapta;

alb — interiorul de pe bord, centura cu lățimea de 60 mm (după scara respectivă) deasupra supra-bordului, încăperea plutei pneumatice și inscripțiile pe borduri;

roșu — corpul navei sub linia de plutire, cîrma, partea interioară a lanternei-stînga;

gri — partea interioară a supra-bordului, suprastructura, catargul și alte elemente cu care este înzestrat vasul; portocaliu — colacii de salvare; maro — lemnul natural, ferestrele, mobilierul;

alamă — toate șuruburile și elementele de la propulsie.

Date caracteristice

- Lungime totală = 16,22 m
- Lungime de construcție = 15,00 m
- Lățime = 4,20 m
- Înălțime laterală = 2,20 m
- Construcție imersă = 1,45 m
- Tonaj în mars = 48,5 t
- Viteză de croazieră = 9 noduri.

Navomodelul va fi însoțit în concurs cu documentația tehnică prezentă, care este autentificată de către șantierul naval din Gdansk (R.P. Polonă). Pentru protecție la transport și în timpul staționării pe uscat, construcția se așază pe un cavalet pliant.

**Elev Păun Mihai,
Liceul industrial «Tehnometal» —
București**

(URMARE DIN NR. 7)

Navomodelul autopropulsat-macheta redusă la scara 1:200 după cargoul oceanic tip «Galați» de 4 500 tdw — este adresat începătorilor.

CORPUL NAVEI (poz. 40). După cotele care-i indică dimensiunile vederii laterale și vederii de sus (483/70 mm și înalt de 40 mm) tăiem două șabloane din carton cu ajutorul cărora trasăm pe un bloc din lemn de esență moale (tei, plop sau paltin) forma laterală și a vederii de sus a corpului navei. Tăiem cu ferăstrăul de timplărie conturul desenat — în blocul de lemn — cu un plus de 1 mm, care ulterior va cădea la operațiunea de ajustare.

Fasonăm exteriorul corpului navei sub controlul permanent al șabloanelor de formă scoase după conturul secțiunilor A—A' ...F—F'. Scobirea interiorului se face cu o dală rotundă lovind cu ciocanul sau cu o bucată de lemn, dar pentru această operațiune calupul de lemn, fasonat deja exterior, trebuie prins în bancul de timplărie sau într-o menghină, fără să se miște și neapărat protejat la strîngere cu hîrtie sau carton. După dimensiunile punții principale (poz. 6) conturăm cu dalta în bordura interioară a corpului navei (40) un șanț de 2 x 2 mm, astfel ca zona de 22 mm a punții principale (6) să fie fixă, iar restul punții să se poată demonta ori de cîte ori este nevoie. Pe bordura exterioară a corpului navei, săpăm un șanț coborît 5 mm și gros după materialul de lucru (carton, prespan, furnir, placaj) al bordajului (1).

Străpungem gaura pentru cîrmă (2) și pentru arborele elicei (36) cu spirale după dimensiunile acestor piese. După ce am lipit definitiv bordajul exterior (1) puntea din față (prova) — (32) și despărțiturile pentru container (38), trecem la piturarea (chituirea și vopsirea) navei. Rosturile (crăpăturile, șanțurile) mai mari, rămase de la lucru, le astupăm cu chit făcut din praf de cretă sau talc, prin amestecare cu emaită, sau chit de ulei de vopsitorie, apoi vopsim totul în culoare albă — exterior și interior — de două ori, șlefuiind fiecare strat după uscarea, dar nu și ultimul, care rămîne lucios. Coloristica indicată pe desen (gri, verde, negru) se aplică tot cu vopsele de ulei, inclusiv desenul ancorei.

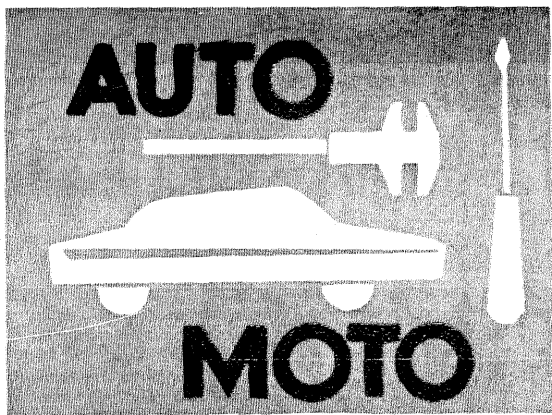

DIAGNOSTICAREA STĂRII DE ETANȘARE A CILINDRILOR

Ing. M. STRATULAT

De obicei, la motoarele care au acumulat un număr considerabil de ore de funcționare se observă o reducere evidentă a puterii, însoțită de creșterea îngrijorătoare a consumului de combustibil și de ulei.

Motorul pornește tot mai greu, demarajele devin lente, în gazele de evacuare apare un fum de nuanță albăstrui, iar la rece se observă unele zgomete (bătăi) în interiorul mecanismului motorului.

Apariția acestor fenomene simptomatice constituie indicul înrăutățirii spațiului de etanșare a cilindrilor fie printr piston și cilindru, fie pe lângă sediile supapelor, fie pe la garnitura de chiulasă. De cele mai multe ori, cauza principală a deteriorării etanșității cilindrilor o constituie uzura normală; uneori însă etanșarea poate fi compromisă chiar și la un motor cu puține ore de funcționare ca urmare a blocării unor segmente, a calaminării supapelor sau a unor jocuri de montaj incorecte. Oricum, în astfel de cazuri, trebuie să se determine operativ locul și cauza pierderii etanșității și să fie aduse corecțiile corespunzătoare.

Stațiile service sînt astăzi dotate cu aparatură electronică sau pneumatică, adecvată stabilirii gradului de pierdere a etanșității și a locului respectiv, prin suspendarea funcționării cilindrilor, prin măsurarea presiunii maxime de compresie, prin măsurarea scăpărilor de aer sau gaze din cilindru etc. Aparatura este

complexă și costisitoare și nu stă la îndemîna oricui, astfel că în cele ce urmează vom prezenta unele procedee mai simple și ușor de aplicat de către orice amator.

Unul dintre procedeele cele mai simple constă în măsurarea depresiunii din colectorul de aspirație. Pentru aceasta, mulți fabricanți prevăd motoarele cu orificii obturate plasate în galerie, de regulă, sub carburator. În caz contrar se poate practica un orificiu filetat în galeria de aspirație la care se racordează un manometru diferențial în formă de U, umplut cu mercur și prevăzut cu o scală gradată, plasată între cele două ramuri. Este foarte important să se rețină că după efectuarea testării, acest orificiu trebuie să fie obturat cu un dop metalic filetat și prevăzut cu o mică șaibă de clingherit.

Depresiunea din colectorul de admisiune Δp depinde de cantitatea de amestec aspirată în cilindri C_a , de turația n și de poziția clapetei obturatoare.

$$Avînd C_a = C_t \cdot \eta_v \left(\frac{1}{h}\right)$$

unde η_v este randamentul volumetric al motorului (care se înrăutățește la etanșări slabe), iar C_t este cantitatea teoretică de amestec ce poate fi aspirată într-o oră,

$$C_t = V_h \cdot \frac{z \cdot n}{i} \cdot 6 \cdot s \left(\frac{1}{h}\right)$$

(V_h = cilindrarea unitară; z = numărul

de cilindri; $i = 1$ pentru motoarele în doi timpi și $i = 2$ pentru cele în patru timpi).

În conformitate cu legea lui Bernoulli

$$C_a = \alpha F_d \sqrt{\frac{2\Delta p}{\rho}}$$

(unde α este coeficientul de debit al traseului de admisiune, F_d — secțiunea difuzorului, iar ρ — masa specifică a amestecului în condițiile din galerie), prin înlocuiri și transformări se obține:

$$\Delta p = K \frac{\eta_v^2 n^2}{\alpha^2}$$

de unde rezultă că pentru aceeași poziție a obturatorului (care determină o anumită valoare a lui α) și o turație dată (K fiind o constantă care depinde de construcția motorului), depresiunea din galeria de admisiune depinde de gradul de etanșare, luat în considerare prin randamentul volumetric.

De obicei, firmele indică turația nominală la care trebuie să se efectueze încercările, precum și valorile limită ale depresiunilor. În lipsa unor astfel de date se pot lua următoarele limite: pentru motoare în patru timpi cu rapoarte de comprimare cuprinse între 6,5-8 $\Delta p = 470-520$ mm Hg, iar pentru cele în doi timpi 190-210 mm Hg.

Pentru diagnosticare se pot utiliza aparate bazate pe măsurarea debitului și nu a depresiunii, procedeu destul de răspîdit pentru verificarea motoarelor noi sau a celor ieșite din reparație capitală. În acest scop se folosesc debitmetre concepute pe baza legii lui Bernoulli (fig. 1), aparatul folosind în principal o diafragmă 2, un micromanometru 5 și un rezervor de liniștire 3 plasat între galeria de admisiune 4 și diafragmă. Scala manometrului poate fi gradată în debite sau direct în pierderi de putere procentuale.

O altă modalitate de verificare a stării cilindrilor constă în măsurarea presiunii din carter. Se știe că la uzura avansată a grupului piston-cilindru cantitatea de gaze scăpate în carter crește de 5-7 ori. Avînd valorile nominale (pentru un motor nou) ale presiunii din carter, se poate aprecia gradul de uzură a acestui grup de piese.

Se socotește că dacă presiunea în carter ajunge la 80-160 mm Hg motorul este uzat. În timpul efectuării probelor, carterul trebuie să fie izolat, cu toate circuitele de ventilație sau de depoluare suspendate, iar motorul trebuie adus la regimul prescris de fabricant.

Un aparat simplu, a cărui realizare nu este legată de dificultăți deosebite, permite determinarea nu numai a gradului de etanșare, ci și a locului pierderii etanșității. El constă dintr-un vas (fig. 2) al cărui interior este împărțit de

un perete în două compartimente inegale B și D, ce comunică între ele la partea inferioară prin strangularea A. La compartimentul B se racordează furtunul 8 prin ștuțul E și supapa 5 (cu sediul 6 și corpul 7). Celălalt capăt al furtunului transparent 8 se continuă cu sonda 1, prevăzută cu ștuțul 2 cu garniturile de cauciuc 3 și 4. În compartimentul D se toarnă petrol, prin orificiul C, pînă la un nivel oarecare.

Înainte de efectuarea determinărilor se verifică etanșitatea aparatului. Pentru aceasta se rotește vasul la 45° (fig. 3 a), se obturează complet orificiul sondei și apoi se repune aparatul în poziție verticală (fig. 3 b). Dacă acesta este etanș, nivelul lichidului în compartimentul B nu trebuie să se reducă atîta timp cît orificiul sondei este obturat.

Pentru măsurarea etanșității se aduce pistonul cilindrilor respectiv la punctul mort interior la finele comprimării, se unge cu puțin ulei garnitura de cauciuc a sondei, după care aceasta se introduce în locașul bujiei.

Se continuă apoi mișcarea pistonului, în sensul normal al rotației arborelui cotit, pînă cînd nivelul lichidului în compartimentul B este cu 5 cm deasupra aceluia din compartimentul vecin. Dacă menținînd arborele motor în această poziție nivelul în camera B nu coboară, înseamnă că cilindrul este etanș. Dacă viteza de scădere este mai mică de 1 cm în 5 secunde, etanșitatea cilindrilor este satisfăcătoare; dacă viteza de scădere a nivelului este de 1 cm în 2-4 secunde, etanșitatea cilindrilor este defectuoasă, iar la viteze mai mari de 1 cm în 2 secunde motorul trebuie trimis la reparație.

Pentru a preciza dacă scăpările de aer se datorează uzurii grupului piston-cilindru, se readuce pistonul în punctul mort interior, se introduce puțin ulei de motor în camera de ardere prin locașul bujiei și se repetă operațiunile de verificare descrise mai sus. Dacă rezultatele se repetă înseamnă că de pierderea de etanșare nu este responsabil grupul piston-cilindru, ci supapele sau garnitura de chiulasă.

Aplicînd acum la îmbinarea dintre chiulasă și bloc o soluție de săpun cu apă, se repetă operațiunile descrise. Dacă în zona garniturii apar bule de aer înseamnă că aici se găsește locul neetanșității. În caz contrar, pierderile sînt printre supape și sediile lor.

Dacă dispunem de o sursă de aer comprimat, atunci, cu pistonul la punctul mort interior, se poate introduce aer comprimat în cilindru prin locașul bujiei. Scurgerea de aer pe lângă supape se poate acum auzi distinct în galerii, putîndu-se astfel stabili și supapa neetanșă: de evacuare sau de aspirație.

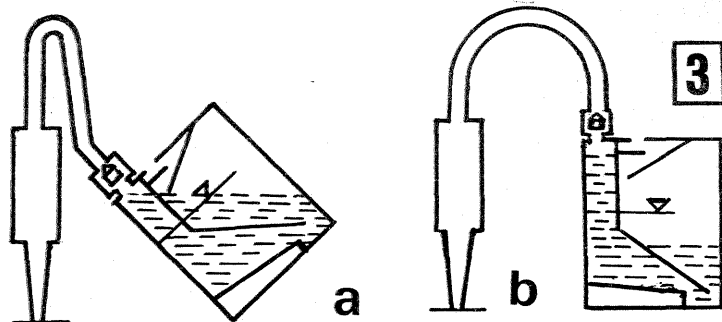
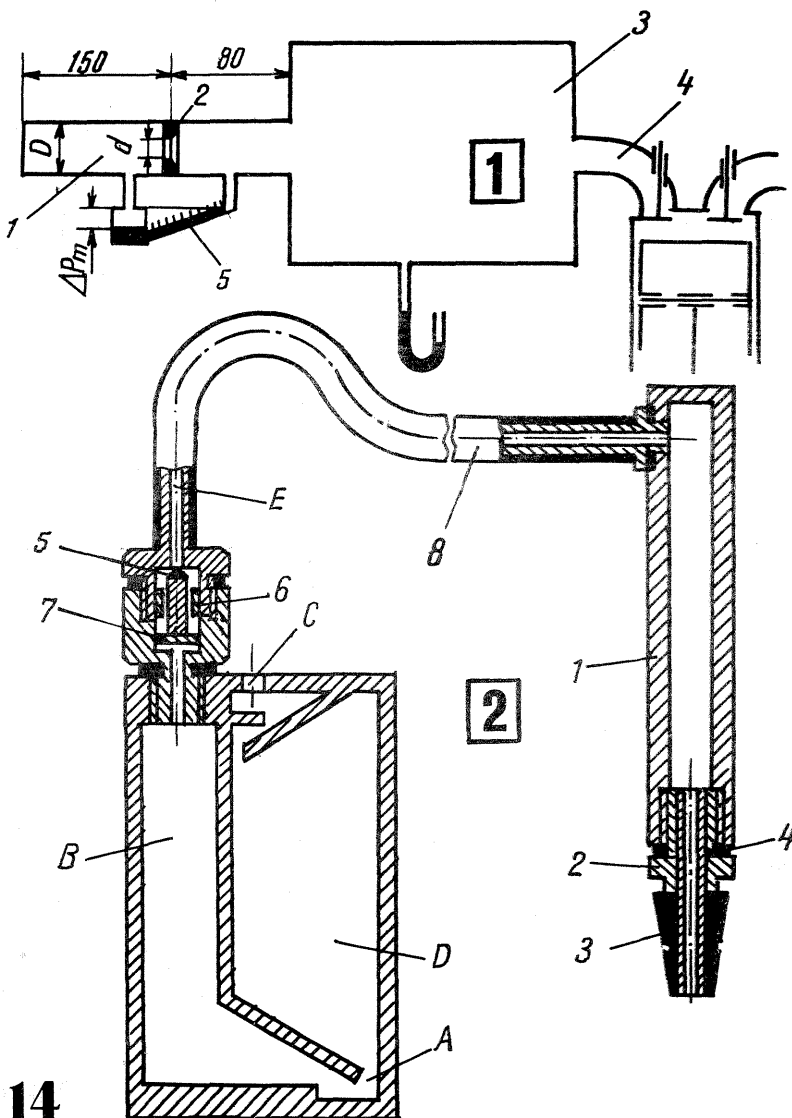

CONDUCEREA PREVENTIVĂ

EVITAREA COLIZIUNILOR CU AUTOVEHICULE CARE CIRCULĂ LA MICĂ DISTANȚĂ ÎN SPATELE MAȘINII NOASTRE (IV)

Un capitol important al conducerii preventive se referă la modalitățile de evitare a coliziunilor cu vehiculele care circulă în spatele nostru.

Observăm deseori autovehicule cu patru și cu două roți circulând la distanțe extrem de mici față de mașinile dinaintea lor. Această manieră de a conduce este, desigur, foarte periculoasă, motivele fiind explicate într-unul din articolele

publicate în numerele trecute. De altfel, nepăstrarea unei distanțe corespunzătoare în mers în raport cu vehiculul din față constituie și o încălcare a regulamentului de circulație, încălcare ce reprezintă în orașe cauza nr. 1 a coliziunilor între autovehicule.

Problema ce se pune din punct de vedere al conducerii preventive este: «Ce trebuie să facă pilotul atunci când constată că cel din spate nu menține o distanță care să asigure securitatea deplasării ambelor mașini, în cazul unei frînări bruște, determinată de un eventual pericol?». Bineînțeles că pilotul care conduce preventiv nu va

frîna niciodată brusc fără un motiv serios și, mai mult, nu va opri decât reducând printr-o frînare lină viteza de deplasare a autovehiculului.

În cazul prezentat mai sus, șoferul, motociclistul sau motoristul vor «căuta să scape» de urmăritori. Cum? Reducând viteza, repliindu-se pe dreapta și încurajând astfel o manevră de dublare din partea celui din spate.

Un semn cu mâna care să indice mai clar că respectivul ne poate depăși este recomandabil.

În ipoteza că «următorul» continuă să conducă în aceeași manieră, menținându-se periculos la mică distanță de noi, putem recurge la o oprire, efectuată, desigur, cu măsurile de asigurare și semnalizare impuse de lege, la primul loc de parcare întâlnit ori acolo unde lățimea acostamentului ne permite o asemenea manevră pentru a da posibilitate celui ce ne urmărește să treacă înaintea noastră.

Există bineînțeles și o altă soluție: mărirea vitezei pentru a scăpa de «următor». Această măsură poate fi întreprinsă, dar fără a apăsa în mod exagerat pe accele-

rație și fără a depăși limita maximă de viteză admisă. Trebuie neapărat să ținem cont în acest caz de factorii la care ne-am referit în articolul dedicat vitezei de deplasare a autovehiculelor: starea timpului, a drumului, gradul de aderență a suprafeței solului, gradul de uzură a autovehiculului ce-l pilotăm și, înainte de toate, «starea» pilotului — sub raportul experienței sale, al gradului de oboseală etc.

Trebuie reținut că deplasarea timp îndelungat a unui vehicul la mică distanță în spatele nostru reprezintă o imprudență, nu numai din partea «următorului», dar în aceeași măsură și din partea celui din față, care se complace într-un asemenea mod de deplasare.

Nu neapărat frînarea bruscă a mașinii din față poate provoca o coliziune cu imprudentul ce circulă la 2—3 metri în spate. Chiar o mică neatenție a «următorului» în cazul unei ușoare reduceri a vitezei mașinii din față poate constitui cauza unei coliziuni, cu toate urmările previzibile.

Colonel V. BEDA

PROTECȚIE SONORĂ

A. MARIN

Dispozitivul alăturat comandă pornirea automată a claxonului la deschiderea uneia dintre ușile autoturismului. Dacă ușa este reînchisă imediat, claxonul continuă să funcționeze un interval de timp dat, după care se oprește automat. Dacă ușa rămâne însă deschisă, claxonul continuă să funcționeze practic pînă la descărcarea acumulatorului. Se subînțelege că dispozitivul poate fi folosit numai în situațiile în care este posibilă o intervenție promptă pentru blocarea sa (în câteva minute de la declanșarea avertizării).

Intervalul de funcționare întîrziată după reînchiderea ușii (durata de temporizare) este de cca 20-30 de secunde; el poate fi determinat la alegere (pînă la 2 minute) prin dublarea valorii lui C_2 (la 200 μF) și ajustarea rezistenței R_2^* (între 100 și 500 k Ω).

Montajul a fost conceput pe baza schemei electrice a autoturismului «Dacia-1300», conectarea sa nefluențînd cu nimic funcționarea instalației electrice existente.

Înterupătoarele I_3 și I_4 se vor monta la ușile din spate (facultativ), fiind de același tip cu cele de la portierele din față, I_1 și I_2 .

Tranzistoarele sînt toate cu siliciu, de mică putere, avînd curenți reziduali cît mai mici. T_1 este de tip pnp (BC 251, BC 177 etc.), iar T_2 și T_3 sînt npn (BC 107, BC 171, BC 172 etc.). Diodele D_1 și D_2 sînt de tipul F 307, F 407 etc. Tiristorul Th trebuie să suporte un curent de

cel puțin 10 A; el se va monta pe un radiator mic din tablă de aluminiu.

Montajul funcționează astfel: la deschiderea unei uși, înterupătorul corespunzător (din I_1 - I_4) se închide, polarizîndu-se astfel baza tranzistorului T_1 , care intră în conducție. Tiristorul primește polarizarea (pozitivă) pe poartă și astfel se amorsează curentul prin circuitul anod-catod. Instantaneu intră în funcțiune claxoanele, care primesc plusul alimentării prin tiristor (minusul este în permanență conectat prin masă). Dioda D_2 protejează grupul de temporizare (T_2 - T_3 și piesele aferente) împotriva tensiunilor inverse de autoinducție generate prin funcționarea claxoanelor.

Simultan cu amorsarea tiristorului începe încărcarea condensatorului C_2 prin rezistența R_2^* . Atîta timp cît C_2 se încarcă, tranzistoarele T_2 și T_3 sînt deschise suficient pentru a asigura prin T_3 și R_7 (390-510 Ω) curentul necesar pentru menținerea tiristorului. După încărcarea lui C_2 , tranzistoarele T_2 și T_3 se blochează, curentul prin R_7 scade sub valoarea limită de menținere și tiristorul se blochează, în ipoteza că ușa a fost reînchisă între timp. (Dacă ușa a rămas în continuare deschisă, poarta tiristorului are în permanență polarizare și astfel tiristorul rămîne în conducție independent de grupul de temporizare.)

După blocarea tiristorului, condensatorul C_2 se descarcă într-un

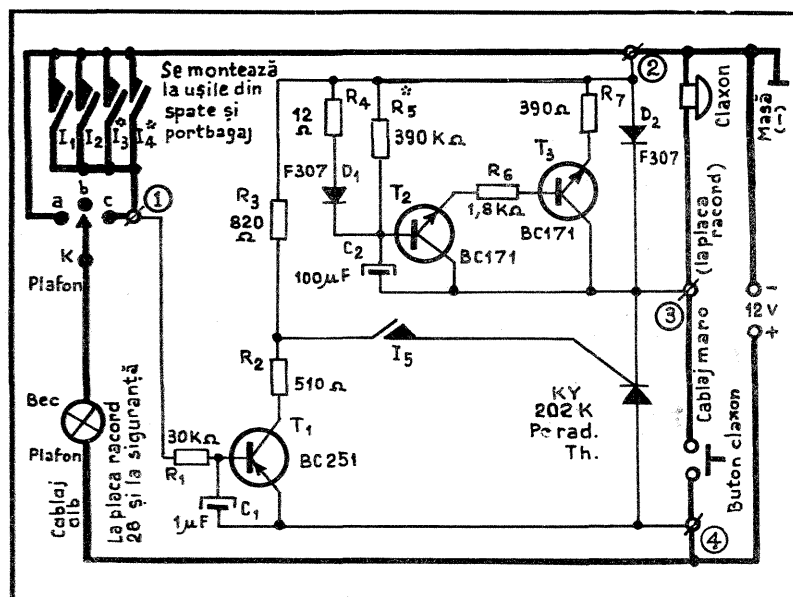

timp foarte scurt prin grupul D_1 - R_4 (R_4 între 12 și 120 Ω), circuitul de temporizare fiind astfel pregătit pentru o nouă acționare.

Valorile rezistențelor folosite nu sînt critice. Dacă tiristorul nu se deschide, se ajustează rezistența R_2 (între 200 și 800 Ω). R_1 se alege între 20 și 82 k Ω (în funcție de factorul de amplificare al lui T_1), pentru o acționare fermă. Condensatorul C_1 scurtcircuitează paraziții din baza lui T_1 , preîntîmpinînd autoanclanșarea sistemului la semnale radio, scintei, fulgere etc. La nevoie, se poate mări valoarea sa.

Racordarea montajului la instalația electrică a autoturismului (liniile îngroșate) se face în patru puncte:

- contactul 1 la comutatorul rotativ încorporat în lampa din plafon;
- contactul 2 la masă (minusul acumulatorului);
- contactul 3 pe firul care leagă

claxonul cu butonul claxonului (se va depista poziția acestuia pe placa de racord de la bord);

- contactul 4 la plusul alimentării, prin siguranța destinată claxoanelor.

Pentru ca posesorul să poată bloca dispozitivul înainte de a intra în mașină, înterupătorul I_5 va fi plasat într-un loc accesibil din exterior, mascat și ferit de umezeală.

Poziția în care se găsește comutatorul K (b sau c) nu influențează funcționarea dispozitivului. Contactul 1 trebuie însă pus neapărat la poziția c, adică pe extremitatea firului care aduce minusul de la masă prin înterupătoarele paralele I_1 - I_4 . Această poziție se depistează ușor folosind un bec de control (12 V).

După părăsirea autoturismului și închiderea tuturor ușilor, posesorul va închide înterupătorul I_5 , dispozitivul fiind astfel trecut în stare de «veghe».

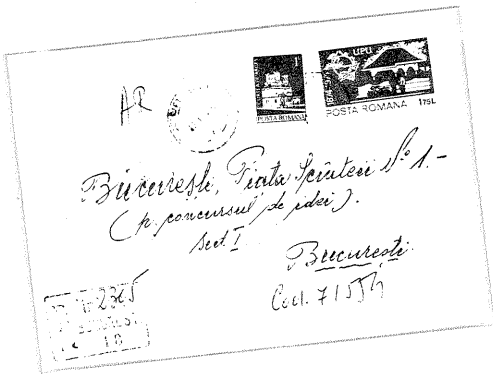

POȘTA CONCURSULUI NOSTRU DE IDEI TEHNICO-ȘTIINȚIFICE DOTAT CU PREMII

Concursul nostru de idei tehnico-științifice se bucură de o largă audiență în rândul celor mai diferite categorii de cititori. Zilnic sosesc la redacție plicuri cu materiale purtând specificația «pentru concursul de idei» sau scrisori prin care cititorii solicită alte amănunte privind participarea la concurs. Revenim deci cu câteva precizări privind concursul nostru. Mai întâi,

Tematica concursului. Ea este nelimitată, după cum nelimitate sînt preocupările oamenilor muncii din industrie, agricultură, cercetare științifică și învățămînt și din alte sfere ale economiei noastre naționale. Așadar, așteptăm de la participanți materiale cu idei tehnico-științifice vizînd rezolvarea celor mai importante probleme tehnice și tehnologice de la locul de muncă sau întreprinderea unde lucrează, care să contribuie la creșterea producției și productivității muncii, la realizarea de economii de materii

prime și materiale, la modernizarea procesului de producție și realizarea unor produse noi de mare competitivitate etc.

În ceea ce privește **protecția ideilor tehnico-științifice**, redacția a luat măsuri pentru eliminarea oricăror posibilități de înstrăinare sau însușire a lor de către alte persoane.

Printre altele, plicurile cu specificația «pentru concursul de idei», păstrate în seif, vor fi deschise și lecturate numai în plenul juriului, care va fi format din membri ai consiliului de redacție și din reprezentanți ai C.C. al U.T.C., C.N.S.T. și O.S.I.M.

Unii cititori au propus după încheierea concursului **înființarea unei «bănci de idei»**. Propunerea ni se pare interesantă și redacția o va transmite forurilor competente.

Reamintim cititorilor:

CONCURSUL SE ÎNCHEIE LA 31 DECEMBRIE 1977

(data poștei)

SONERIE-PRIVIGHETOARE

Ing. PAVEL STAN, Pitești

Pe baza schemei de oscilator autoblocat se poate realiza un montaj care imită trilirile privighetorii și care poate fi folosit fie la o jucărie potrivită, fie ca sonerie originală pentru apartament. Sunetul obținut este destul de puternic și pătrunzător, fapt care face ca acest montaj să fie recomandat în primul rînd ca sonerie pentru apartament.

Montajul conține un oscilator autoblocat cu un tranzistor T_1 (EFT 323, AC 180, MP 41 sau orice tip similar), care are în circuitul bază-colector un condensator electrolitic de $50 \mu\text{F}$. Acest condensator realizează întreruperea periodică a oscilațiilor produse de oscilatorul autoblocat, în funcție de ciclurile de încărcare și descărcare prin rezistențele de $100 \text{ k}\Omega$ și $1 \text{ k}\Omega$ (aceasta din urmă reglabilă). Montajul a fost prevăzut cu un etaj de amplificare cu tranzistorul T_2 , etaj care are și rolul de a micșora influența impedanței difuzorului asupra circuitului oscilant, fapt care duce la posibilitatea utilizării oricărui tip de difuzor fără a necesita reglaje suplimentare în circuitul oscilant. Tranzistorul T_2 poate fi de tipul EFT 323, AC 180, MP 41 sau

orice alt tranzistor de joasă frecvență și cu puterea de minimum 150 mW , pentru a se asigura un sunet suficient de puternic în difuzor, fără încălzirea exagerată a acestui tranzistor (care poate fi montat eventual și pe un mic radiator din tablă de aluminiu). În orice caz, din rezistența marcată cu steluță se va asigura un curent de mers în gol de circa $2-3 \text{ mA}$, fapt care asigură punctul de funcționare pe porțiunea liniară a caracteristicii majorității tipurilor de tranzistoare. Transformatorul de ieșire folosit poate fi de tipul celor utilizate în aparatele de radio cu tranzistoare, diferența între caracteristicile acestor transformatoare putînd fi compensată ulterior prin reglaje care se execută asupra montajului. Pentru alimentare se folosește un transformator de sonerie cu butonul său, la care se adaugă o celulă de redresare și filtrare.

Reglajul oscilatorului presupune oarecare atenție, deoarece prin schimbarea valorilor unor piese se obțin variații destul de largi ale sunetului. Astfel, tonul trilirilor poate fi schimbat prin tatonarea rezistenței de $100 \text{ k}\Omega$ de pe priza transformatorului de ieșire în jurul acestei valori sau prin schimbarea condensatorului de 50 nF . Se va urmări obținerea unui sunet cît mai cristalin și natural. Prin reglarea rezistenței semi-variabile de $1 \text{ k}\Omega$ se caută obținerea trilirilor într-o formă cît mai naturală (eventual se poate acționa și asupra condensatorului de $50 \mu\text{F}$, mărind sau micșorînd capacitatea acestuia prin montarea în paralel a unor condensatoare de $5-10 \mu\text{F}$ sau schimbîndu-l cu unul de $25 \mu\text{F}$ și reluînd reglajele). Calitatea sunetului obținut depinde în primul rînd de răbdarea și atenția cu care se efectuează reglajele, deoarece schema prezintă o oarecare sensibilitate, mai ales la schimbarea tranzistorului T_1 , experimental constatîndu-se că la schimbarea acestuia, chiar cu unul de același tip, reglajele nu mai corespund.

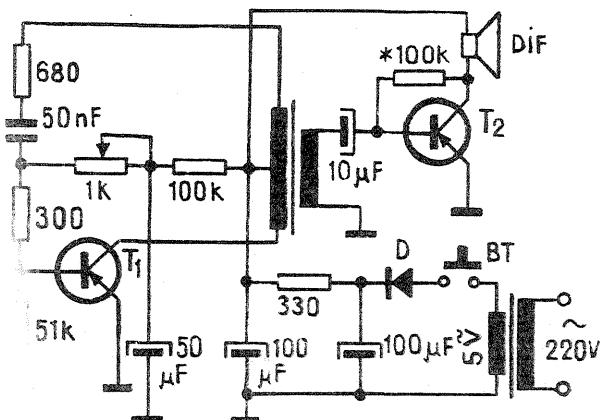

OSCILATOR CU CUART

N. PORUMBARU

La schemele obișnuite de oscilatoare cu cristal apar «zgomote» sub forma unor perturbații și un număr mare de armonice. În cazul schemelor de oscilatoare pilot, prezența armonicilor este foarte utilă, însă cînd oscilatorul este folosit la circuite de amestec, sintetizoare etc. acest aspect nu este de dorit.

Schema prezentată este concepută în vederea generării unor semnale «pure».

Analizînd schema prezentată, se poate vedea că principiul ales constă în folosirea cristalului atît ca element determinant al frecvenței generate, cît și ca element determinant al frecvenței filtrului trece — jos, montat la ieșirea generatorului. Îndeplinind această funcție dublă cu același cristal, performanța obținută este remarcabilă. Astfel, «zgomotul» nu depășește lățimea de 100 Hz , iar armonicele sînt extrem de atenuate (a treia armonică sub -60 dB).

Un alt aspect pozitiv al montajului este stabilitatea deosebită care nu se înrăutățește chiar în cazul cuplării unei sarcini de impedanță mică.

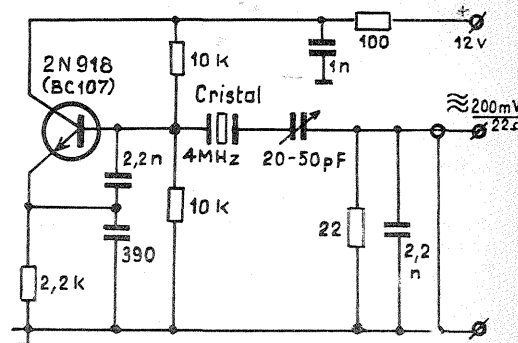

APRINDERE ELECTRONICĂ

Ing. CĂTĂLIN BUNGHEȚIANU

Schema de aprindere electronică prezentată mai jos funcționează pe două canale și este alimentată la tensiunea de 6 V. Utilizarea ei pe un autoturism «Trabant 601 S» a prezentat următoarele avantaje: porniri la rece mai ușoare, mersul la ralanti mai uniform și o uzură mult mai redusă a platinelor.

Instalația se compune dintr-un inverter ridicător de tensiune format din tranzistoarele ASZ 15 și transformatorul Tr. 1, cele două canale de înaltă tensiune comandate cu tiristoare și schemele de amorsare ale acestora.

Transformatorul Tr. 1 se realizează pe un miez toroidal de permalloy cu secțiunea de 100 mm² sau alt miez care să poată debita puterea de 18 VA la frecvența de lucru de 500–600 Hz. Izolația dintre straturile bobinajului trebuie să fie cât mai groasă pentru a minimiza capacitățile parazite. Transformatorul se construiește compact și rigid și se impregnează. Tensiunea din secundar este de 300 V. Pentru a simplifica instalarea în automobil cu păstrarea polarității scintei au fost utilizate tiristoare cu anodul conectat la capsulă. Acestea pot fi de orice tip care să reziste la tensiunea de 400 V și la un curent

de vîrf de 8 A. Se pot utiliza și tiristoare cu catodul la capsulă, montate izolat față de șasiu. Transformatoarele de comandă Tr. 2 și Tr. 3 se realizează pe tole de transformatoare de ieșire tip miniatură, cu asigurarea unei bune izolații a înfășurărilor. Comutatoarele b₁ și b₂ sînt opționale, pentru comutarea aprinderii în regim de funcționare clasic.

Instalația fiind supusă la vibrații, se acordă atenție unei realizări solide, înclinind sau fixînd piesele pe placa de circuit imprimat. Montajul se pune într-o cutie de tablă de aluminiu groasă de 1,5–2 mm, servind ca suport și radiator pentru tranzistoare, tiristoare și pentru transformatorul Tr. 1. Cutia se închide astfel încît să se evite pătrunderea umezelii și se fixează în autoturism într-un loc ferit de căldură, ventilat natural și cât mai aproape de bobinele de inducție. Modificările aduse instalației automobilului sînt reduse la minimum, păstrîndu-se și condensatoarele de la ruptoare.

Pentru a evita apariția detonațiilor, avansul trebuie reglat cu cca 1,5° mai mic decît în mod normal. În nici un caz nu se va mări distanța dintre electrozii bujiilor

mai mult de 0,8 mm, aceasta afectînd negativ atît energia scînteii cît și izolația bobinelor de inducție și a conductoarelor de înaltă tensiune.

Funcționarea este asigurată chiar la tensiuni de alimentare de 3 V și în condiții normale pînă la o turație a motorului de 5 000 ture/min.

DATELE TRANSFORMATOARELOR:

Transformator	Miez	Înfășurarea	Nr. spire	Diametru (mm)
Tr. 1	permalloy 1 cm ²	I, IV	12	1
		II, III	22	0,6
		V	1 100	0,2
Tr. 2	0,3 cm ²	I	40	0,2
Tr. 3		II	160	0,2

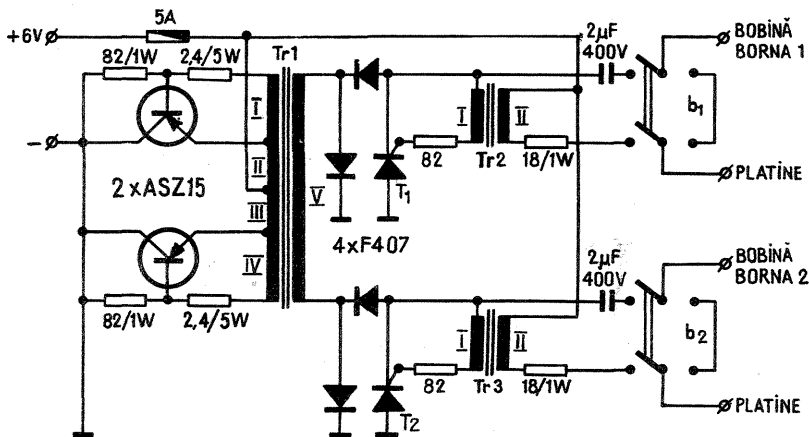

(URMARE DIN PAG. 8)

de 19 kHz, detectorul de prezență a frecvenței pilot și un amplificator de la ieșirea căruia (terminalul 10) se dirijează către decodor semnalul compus.

Semnalul A+B este aplicat terminalului 5, iar semnalul A-B este aplicat la terminalul 4 după ce trece printr-o rețea de dezaccentuare cu constanta de timp de 50 μs. Decodorul este compus dintr-un demodulator sincron pentru semnalul A-B urmat de o matrice în care semnalul decodat și semnalul A+B sînt combinate pentru a furniza semnalele de audio A și B. Urmează un amplificator de audio-frecvență cu factor de distorsiuni armonice foarte mic și impedanță de ieșire mică (aproape de 6 k Ω), livrîndu-se în jur de 1 V pentru fiecare canal.

Comutarea mono-stereo este comandată în două moduri: printr-un semireglabil plasat la terminalul 13 ce fixează frecvența pilot necesară, sau printr-o comandă exterioară, cu o tensiune continuă proporțională cu nivelul semnalului de înaltă frecvență MF.

Un stabilizator de tensiune alimentează circuitul pentru a asigura funcționarea corectă a decodului, astfel tensiunii de alimentare exterioară fiindu-i permisă o variație între 8–16 V. Dintre decodoarele stereo integrate mai amintim următoarele: ULX 2244 (Sprague), MC 1304 (Motorola), MC 1310 P (Motorola), LM 1800 (National), PA 5932 (Toshiba), βA 758 (I.P.R.S.), TCA 290 A (RTC) etc.

(URMARE DIN PAG. 9)

Rezistența R₂ inseriată în circuitul colectorului este obligatorie, avînd funcția de a proteja tranzistorul atunci cînd potențiometrul are cursorul dat la valoarea minimă.

Sursa de alimentare trebuie să fie reglabilă de la 40 la 120 V. În acest fel se pot verifica tranzistoare diferite într-un domeniu mare al tensiunilor de strîngere.

Dacă în locul potențiometrului R₄ din circuitul de emitor se include o rezistență de crom-nichel de 1 Ω, iar sarcina se inseriază tot în circuitul emitorului cu această rezistență, se obțin impulsuri la care valoarea de vîrf a curentului este extrem de ridicată. În acest caz se pune un accent și mai mare pe creșterea prudenței a tensiunii de alimentare și, dacă este posibil, urmărirea semnalului cu un osciloscop.

Cu cele relatate, cîmpul vast al experiențelor cu tranzistoare în regim de avalanșă nu este epuizat. Experimentatorul electronist amator are posibilitatea ca în acest domeniu, destul de vast și încă insuficient exploatat, să descopere fenomene și scheme inedite.

PROTECȚIE AUTOMATĂ

F. LASCU, Iași

La unele aparate electronice (televizoare, aparate de radio «universale» etc.) rețeaua electrică este în legătură directă cu șasiul, prezentînd pericolul electrocutării la atingerea accidentală a șasiului.

Pentru a se evita astfel de situații, producătorii de aparate protejează accesul la șasiu prin capace de

carton, butoane izolate etc. Cu toate acestea, se recomandă ca aparatul să fie în așa fel conectat la priză încît șasiul să fie legat la nulul rețelei.

Această cerință se poate îndeplini numai atunci cînd instalația electrică a alimentării aparatului are un caracter staționar, conexiunile fiind definitivitate. La majoritatea aparatelor electronice însă alimentarea este asigurată printr-un ștecher care se introduce într-o priză. Există astfel posibilitatea racordării arbitrare, respectiv conectarea șasiului la fază sau la nulul rețelei.

Schema prezentată alături asigură conectarea automată a șasiului la nulul rețelei în orice poziție se introduce ștecherul în priză. Totodată montajul obligă folosirea unei prize cu împămîntare (tip «șuco»), întrucît la introducerea ștecherului într-o priză obișnuită neprotejată nu se anclanșează relele, care prin contactele corespunzătoare asigură alimentarea aparatului electronic.

Principiul de funcționare este deosebit de simplu și sigur. Astfel, dacă conexiunea nr. 1 este nul și nr. 2 este fază, prin dioda D₁ se acționează releul RLA și, respectiv, contactele a1 și a2. În acest fel șasiul se leagă la nul. Dacă se inversează conexiunile de la intrare, respectiv dacă nr. 1 este fază, iar nr. 2 este nul, prin dioda D₂ se acționează releul RLB, respectiv contactele b1 și b2. Șasiul este legat și în acest caz la nulul rețelei. Dacă în timpul funcționării se întrerupe împămîntarea, aparatul funcționează normal cu șasiul legat la nulul rețelei, însă dacă aparatul este oprit nu se mai poate porni, relele avînd circuitele bobinelor de comandă întrerupte. Diodele D₃–D₄ protejează diodele D₁–D₂ de impulsurile de supra-tensiune cauzate de autoinducția bobinei releului.

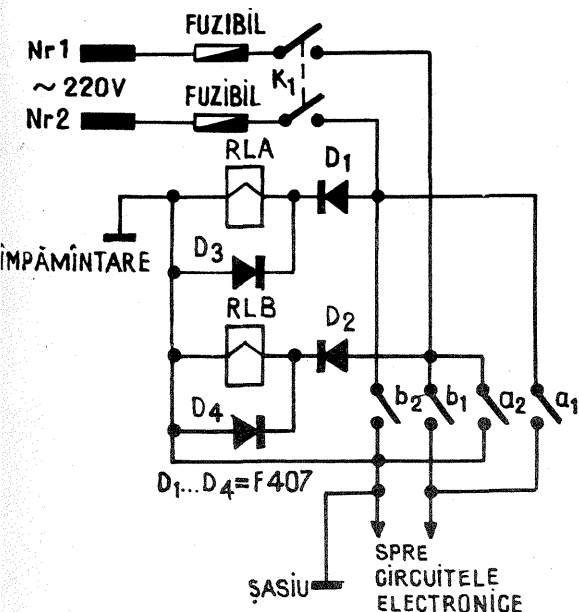

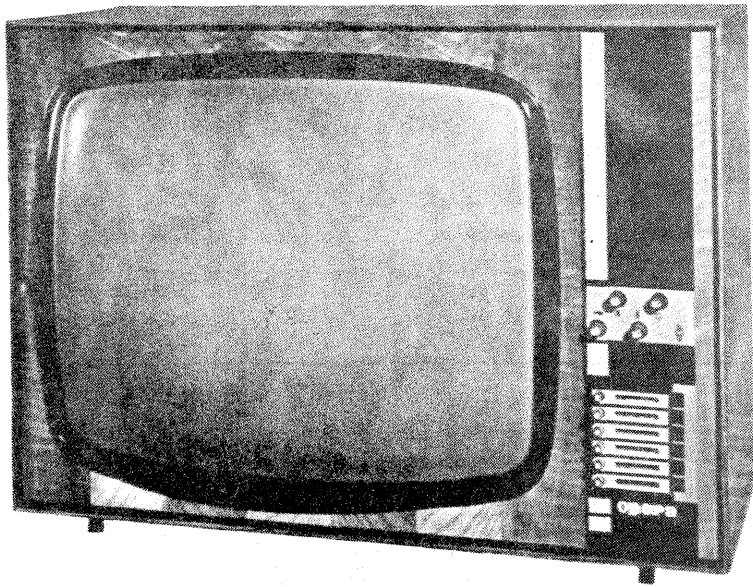

OPERA

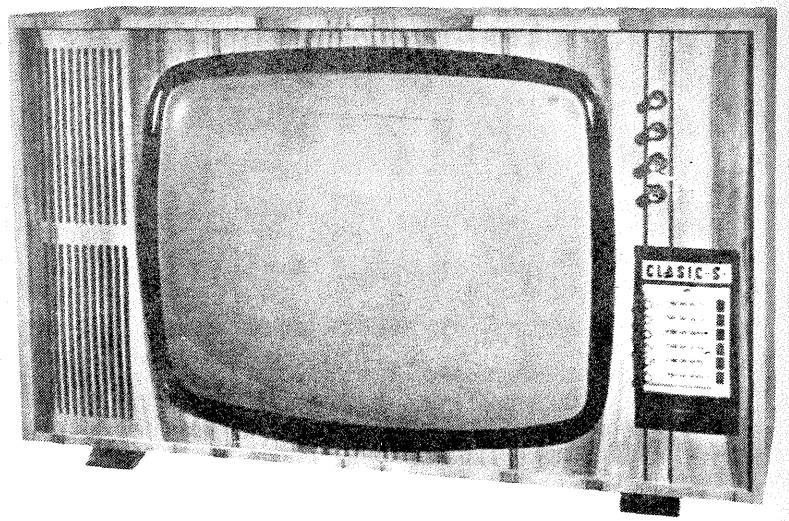

CLASIC

**INSTRUCTIV-
EDUCATIV-
DISTRACTIV**

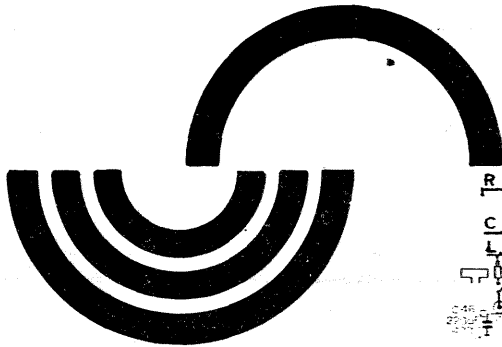
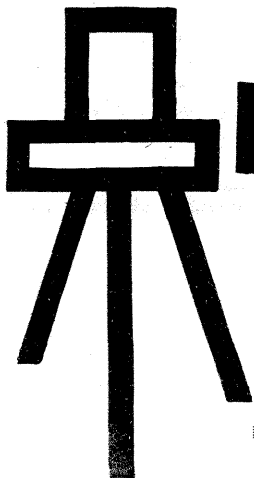

**PENTRU
TOATE
VÎRSTELE**

Un televizor vă oferă posibilitatea de a urmări emisiuni din cele mai diverse — filme, concerte, piese de teatru, operă, transmisiuni sportive, cursuri de limbi străine, emisiuni științifice, emisiuni pe teme de circulație, emisiuni pentru școlari ș.a.

Procurați-vă de la magazinele și raioanele specializate ale COMERȚULUI DE STAT un televizor care să vă satisfacă exigențele. Vă propunem, spre alegere, câteva tipuri:

Denumirea	Diagonala ecranului	Preț lei	Aconto 15%	Rate lunare (24 rate)
SPORT	31 cm	2 870	431 lei	105 lei
VENUS	47 cm	2 870	431 lei	105 lei
VENUS, MODERN	50 cm	3 050	458 lei	110 lei
COMPLIMENT, OPERA	59 cm	3 500	525 lei	125 lei
CLASIC	59 cm	3 530	530 lei	125 lei
OPERA, DIAMANT	61 cm	3 550	533 lei	126 lei
LUX	65 cm	3 960	594 lei	140 lei

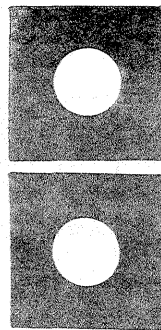

Prezentate în casete cu o linie modernă, televizoarele sînt receptoare multicanal, au o mare stabilitate în funcționare, imagine și sunet de calitate.

În magazine, lucrători calificați stau la dispoziția cumpărătorilor care solicită lămuriri în legătură cu modul de funcționare a televizoarelor, precum și în legătură cu posibilitățile de cumpărare a acestora.

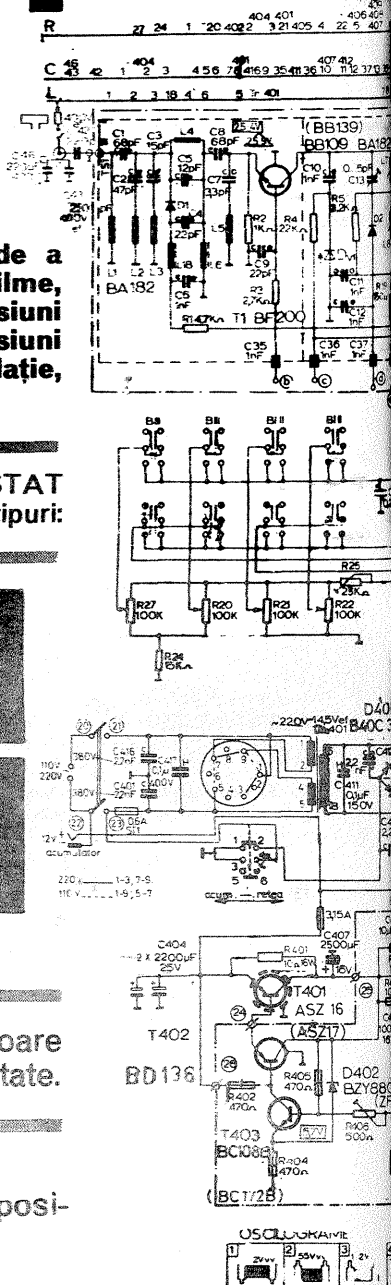

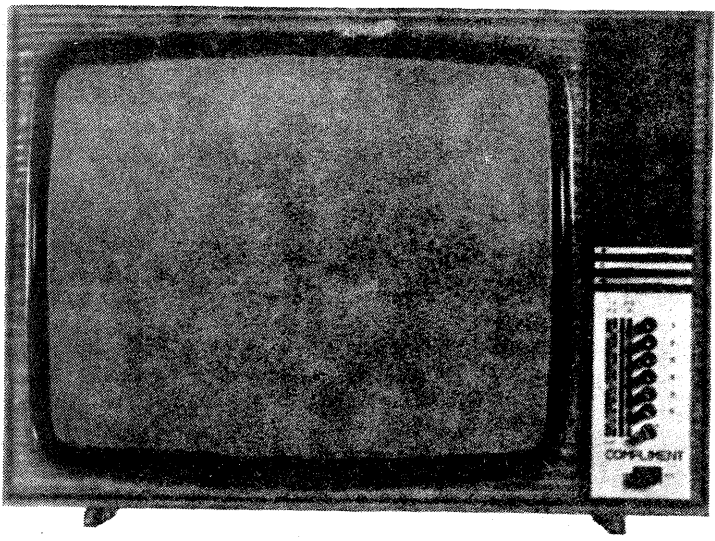

COMPLIMENT

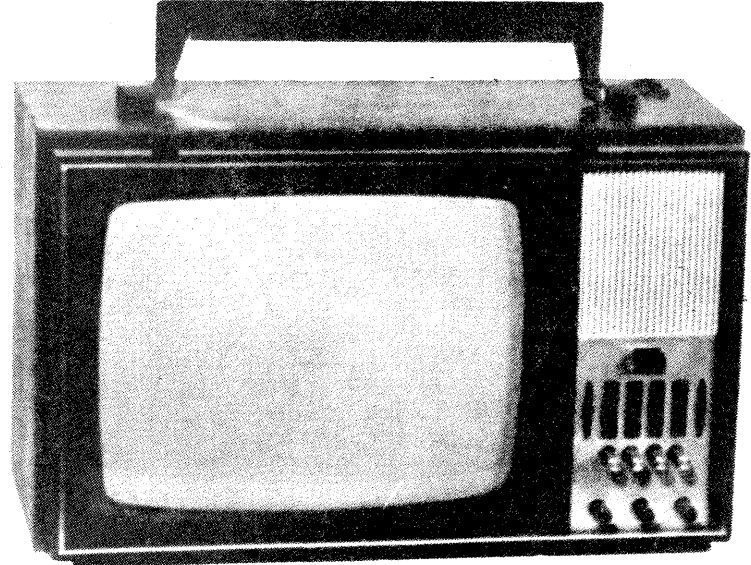

SPORT

Toate televizoarele sînt realizate după scheme electrice moderne și din componente de bună calitate.

Ilustrativ în acest sens este televizorul «Sport», a cărui schemă electrică o prezentăm alăturat.

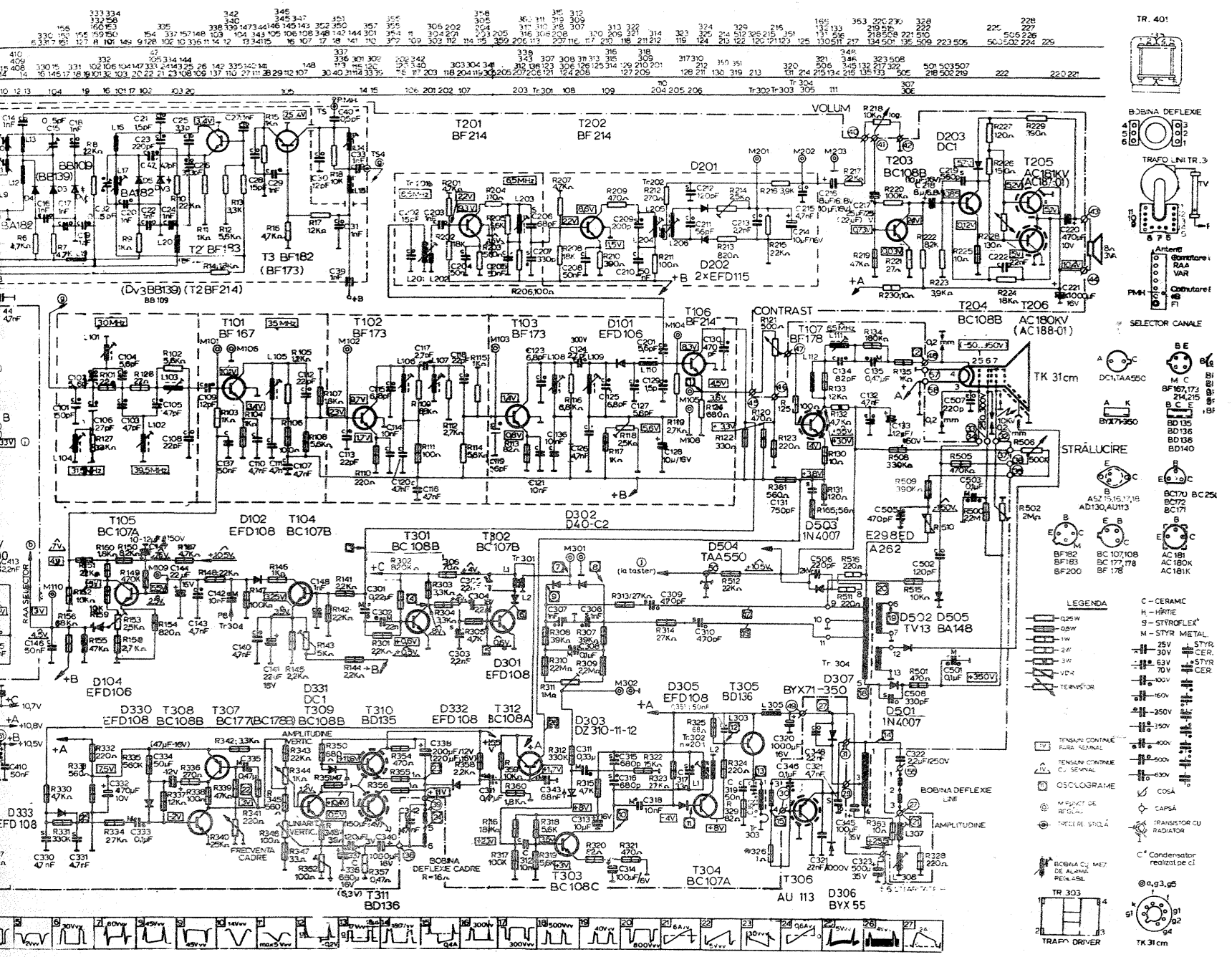

- TR. 401
- BOSNA DEFLEXIE
- TRAFU LINI TR. 3
- Antena
- RAA
- VAR
- COMUTATOR
- FI
- SELECTOR CANALE
- BE
- DC1TAA550
- M C
- BF167,173
- 2K4,215
- B C
- BD135
- BD136
- BD138
- BD140
- STRĂLUCIRE
- A
- B
- AS2,135,178
- AD130, AU113
- RESOS
- BC107
- BC25
- BC172
- BC171
- E
- B
- BF182
- BF183
- BC107108
- BC177,178
- BF178
- BF200
- AC180K
- AC181K
- LEGENDA
- 0.25W
 - 0.5W
 - 1W
 - 2W
 - 5W
 - 10W
 - 15W
 - 25W
 - 30W
 - 50W
 - 60W
 - 70W
 - 100W
 - 150W
 - 250W
 - 500W
 - 600W
 - 630W
- TENSIUNEA CONTINUTĂ PENTRU SEMNAL
- TENSIUNEA CONTINUTĂ CU SEMNAL
- OSCILOGRAMME
- BOBINA DE DEFLEXIE LINE
- AMPLITUDINE
- BOBINA CU MEZ DE ALUMINA RECALIBR
- TR. 303
- TRAFU DRIVER
- TK 31cm

AMENAJĂRI ... ÎN LOCUINȚĂ

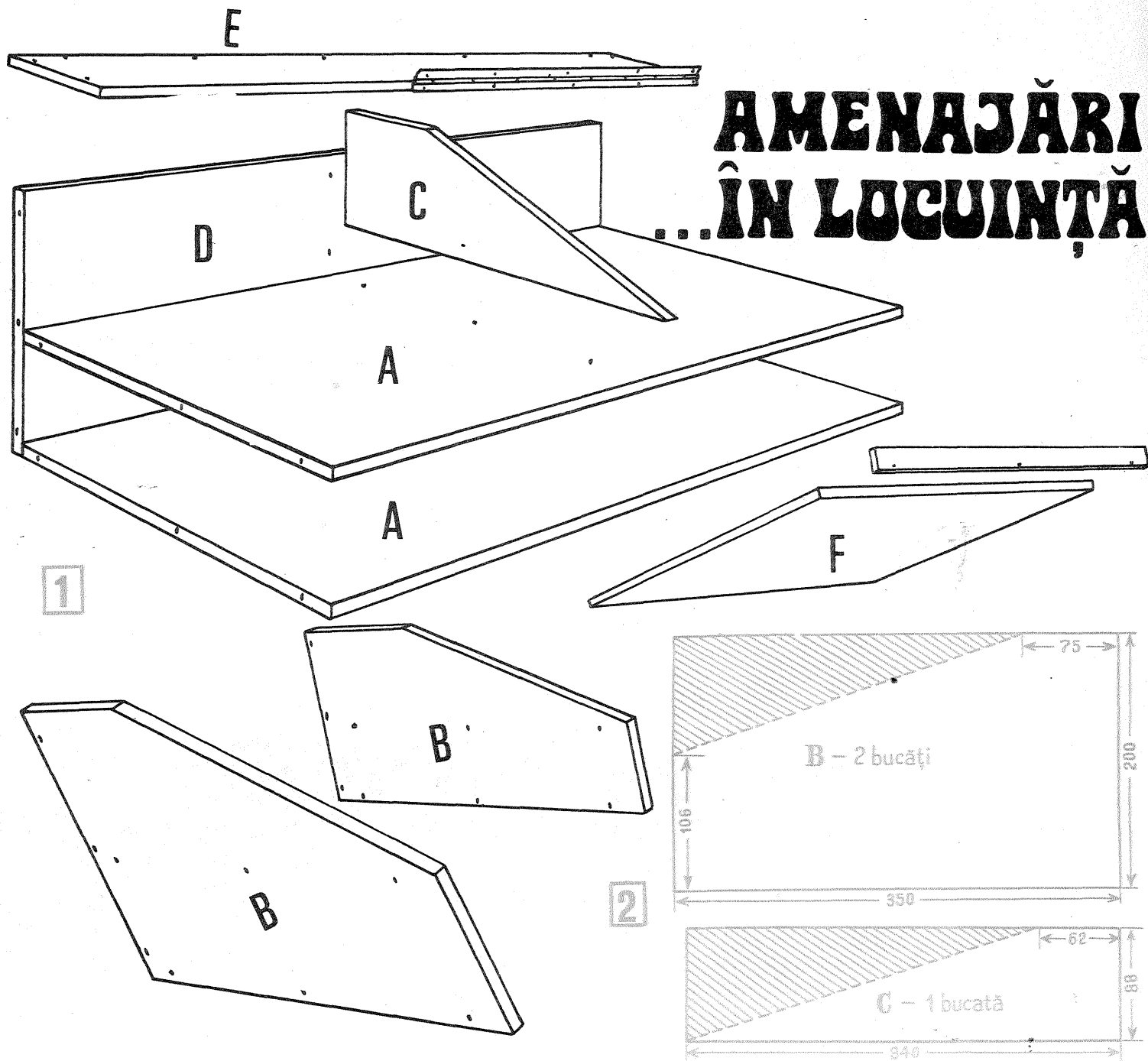

Desenele de mai sus vă sugerează ordinea operațiilor de asamblare.

ETAJERĂ PENTRU TELEFON

O etajeră pentru telefon, cartea cu abonații telefonici și alte caiete de note, pe lângă atributul practic utilitar, contribuie și la optimizarea efectului estetic general.

Construcția acestei piese de mobilier este la îndemâna tuturor, mai ales că nu sînt necesare uneelte speciale. Materialul folosit, scîndură de brad, plăci aglomerate etc., este foarte ușor procurabil de la depozitele specializate.

După ce materialul brut a fost transformat prin tăiere cu ferăstrăul în părți componente, asamblarea se face

prin cuișe, după desenul din fig. 1. Dimensiunile și formele subansamblurilor notate în fig. 1 sînt: subansamblul A — două bucăți 520×340 ; subansamblul D — o bucată 520×20 ; subansamblul E — o bucată 546×75 ; subansamblul F — o bucată 295×280 ; subansamblul G — o bucată 280×20 .

Celelalte subansambluri sînt dimensionate ca în fig. 2. Toate dimensiunile sînt date în mm.

În afară de aceste plăci, la confecționare mai trebuie o balama 280×26 .

DUPĂ «SELBST»

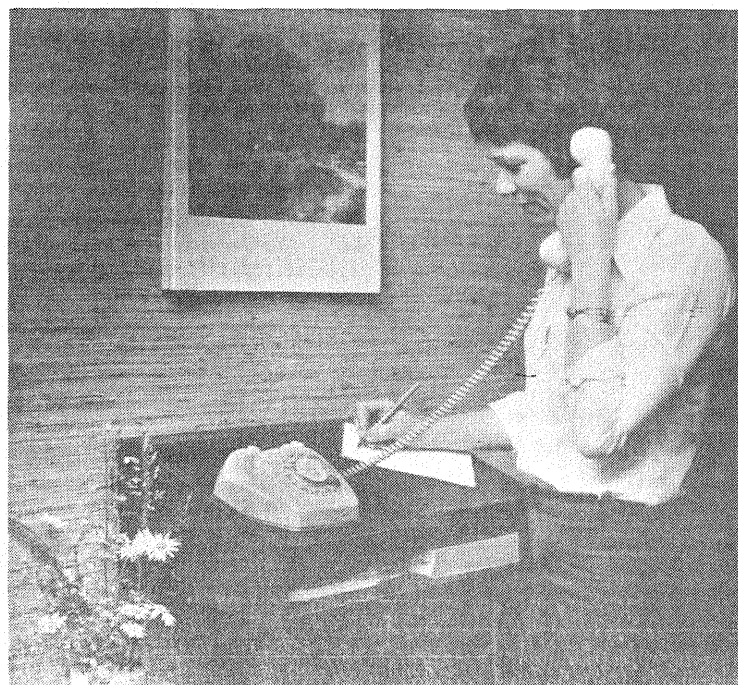

După asamblare, etajera poate fi vopsită la o culoare dorită sau dată numai cu un lac incolor.

SUPORT PENTRU CASETOFOANE

În cazul montării la bordul autoturismelor a aparatelor de radio sau a casetofonelor este necesar un suport special de fixare.

Suportul pe care-l prezentăm este prevăzut cu un locaș în care putem ține și diferite accesorii ale acestora. Ca material pentru confecționarea suportului se folosește placaj cu grosimea de 8 mm pentru pe-

va decupa astfel încît să se lase loc manevrării pedalei de accelerație. Contrafișele (șip-cile de legătură) se dimensionează astfel încît distanța dintre părțile laterale să fie mai mare în față și mai mică în spate. Pentru aceasta debitarea contrafișelor nu se face în unghi drept.

Pentru a verifica dacă suportul este bun, se assemblează

ia. Suportul trebuie să nu aibă joc, pentru evitarea vibrațiilor inutile ale aparatului.

După ce suportul a fost confecționat și căptușit se fixează

cu ajutorul unor șuruburi cu cap îngropat de podeaua mașinii (locurile de îmbinare se vopsesc cu miniu de plumb pentru evitarea coroziunii).

...ÎN AUTOTURISM

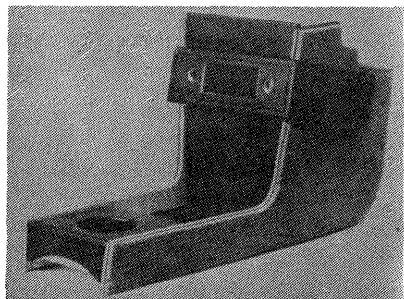
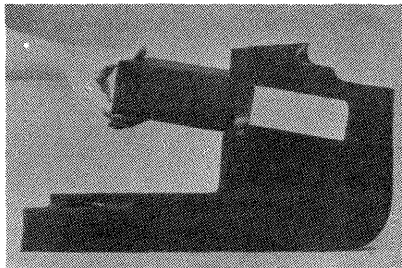
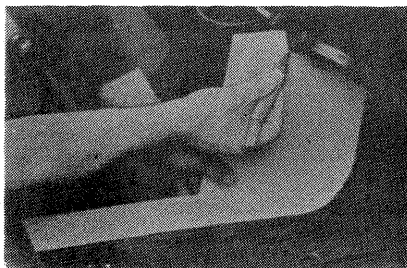
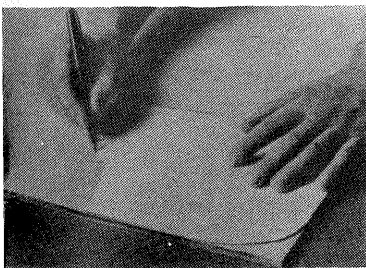
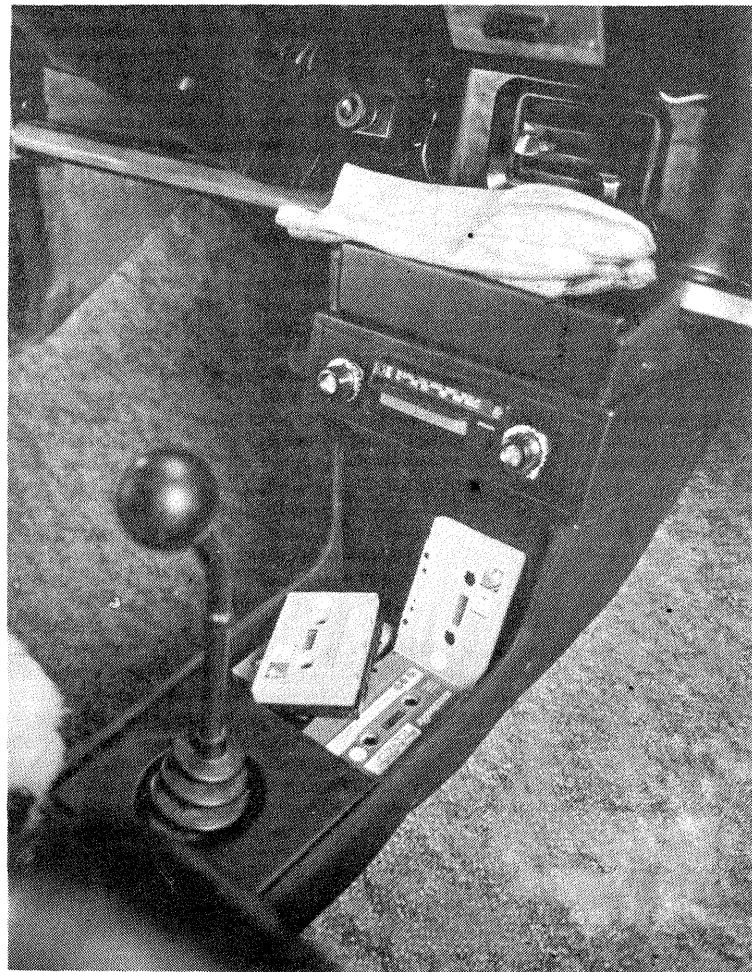
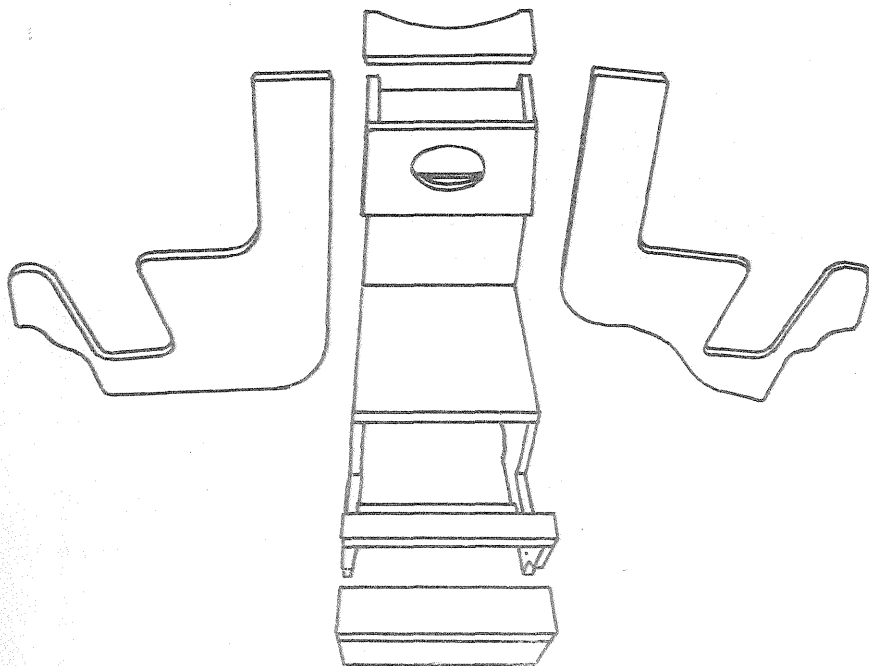

reții laterali, șipci pentru consolidare, burete pentru căptușeală și piele sintetică sau alt material pentru exterior.

Părțile componente ale suportului sînt: cele două părți laterale, partea frontală și șip-cile de legătură. După confecționarea celor două părți laterale se verifică, prin suprapunere, dacă sînt identice. Semnalăm faptul că partea laterală dinspre conducătorul auto se

provizoriu și se montează în mașină, iar dacă este cazul se întreprind mici corecturi și remedieri. După o verificare prealabilă se fixează în șuruburi, cuie și se încheiază. Suportul asamblat se căptușește cu burete, peste care se aplică pielea sintetică sau alt material (țesătură folosită în tapițerie).

Spațiul rezervat aparatului de radio (casetofon) se face exact pe dimensiunile acestu-

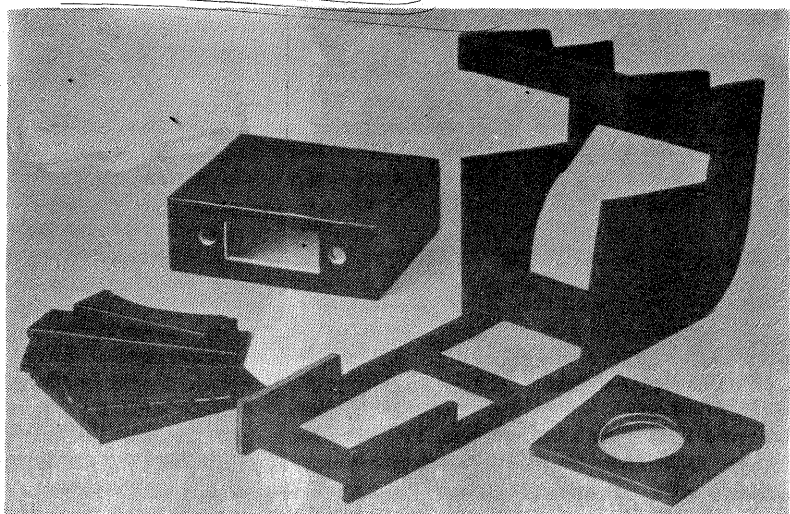

DIN REVISTELE DE SPECIALITATE

MIXER ECHILIBRAT

Banda de 2 m se poate recepționa în condiții foarte bune cu un convertor ce are un mixer echilibrat.

Primele două etaje furnizează un semnal în jur de 138 MHz ce este introdus într-un modulator echilibrat împreună cu semnalul provenit din antenă și la ieșire se obține un semnal cuprins între 6 și 8 MHz ce se urmărește cu un receptor obișnuit.

Circuitul din colectorul primului tran-

zistor se acordă pe 23 MHz.

Bobina L_2 are 8 spire cu priză la 1,5 spire și are lungimea de 20 mm. Bobina L_3 are 5 spire cu priză la spira 1,5 și 2,5. Aceste bobine au diametrul de 5 mm. L_4 și L_5 au câte 5 spire și au lungimea de 10 mm.

Bobina L_6 are 12 spire, iar L_7 are 6 spire construite pe un tor de ferită.

„RADIO COMMUNICATION” - ANGLIA

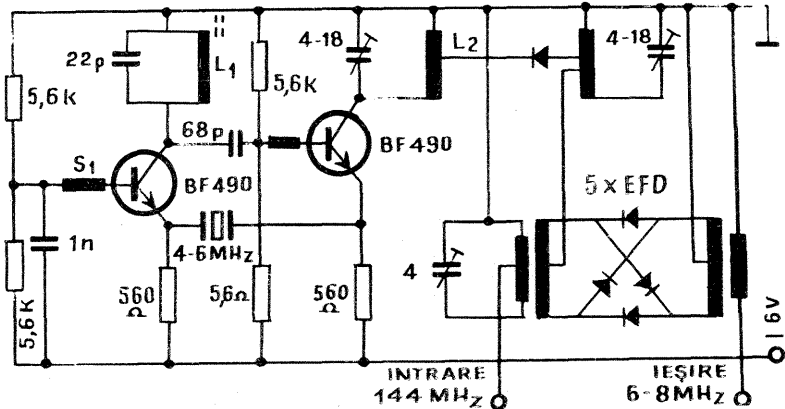

REGULATOR DE TENSIUNE

Variația tensiunii la bornele sarcinii R_s este între 0 și 220 V.

Această variație se obține din potențiometrul de 150 kΩ care comandă deschiderea tiristorului Th.

În funcție de timpul cit tiristorul este deschis, puntea de diode conduce curent prin sarcină.

Puterea comandată cu acest montaj este în funcție de tipul diodelor și al tiristorului. Cu diode F 407 se pot comanda puteri pînă la 300 W. Tiristorul trebuie să admită un curent de 5 A.

„RADIO TELEVIZIA ELECTRONICA” - R.P. BULGARIA

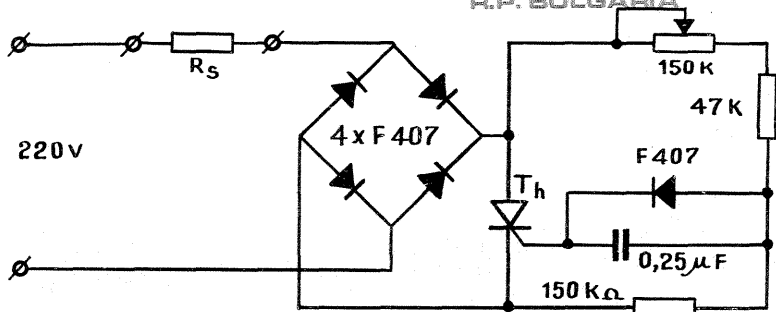

„ÉLECTRONIQUE POUR VOUS” - FRANȚA;
„RADIO COMMUNICATION” - ANGLIA;

„EZERMESTER” - R.P. UNGARĂ;
„RADIO TELEVIZIA ELECTRONICA” - R.P. BULGARIA;
„Q.S.T.” - S.U.A.

OSCILATOR AF

Cu un circuit integrat de tip CDB 400 sau SN7 400 ce conține patru porți NAND se poate construi un oscilator de audiofrecvență.

Porțile A și B formează un multivibrator, poarta C este un etaj amplificator ce debitează pe difuzor.

Difuzorul trebuie să aibă o impedanță de cel puțin 35 Ω.

„ÉLECTRONIQUE POUR VOUS” - FRANȚA

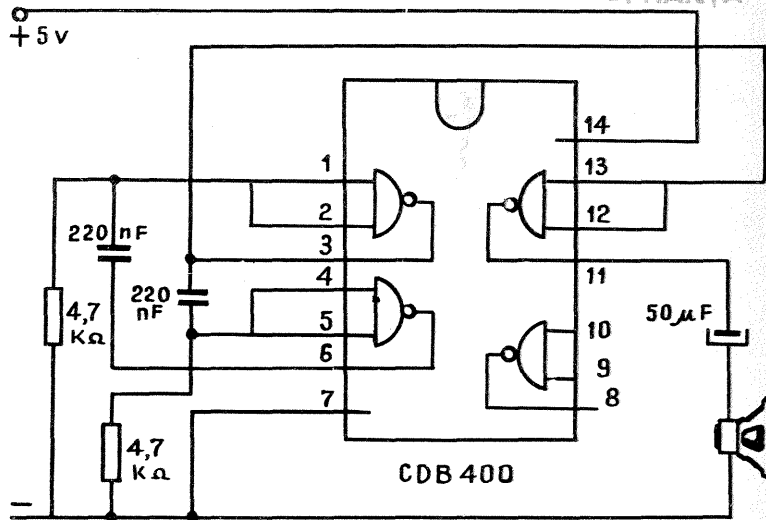

ALIMENTATOR

Alimentarea unor montaje ce conțin circuite integrate impune tensiuni atât pozitive cât și negative.

În general, aceste montaje sînt realizate pe baza unor scheme speciale,

dar se pot obține și din alimentatoare obișnuite.

Cu schema alăturată se obțin tensiuni a căror valoare este legată de tipul diodei Zener montate.

Curentul maxim admis este de 100 mA.

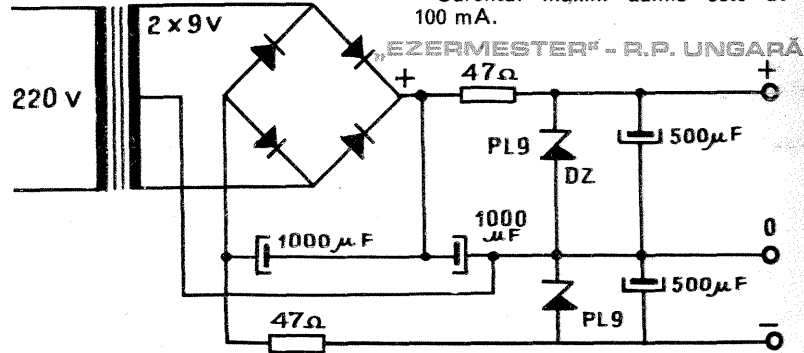

CONVERTOR

Cu două tranzistoare de tip 40673 se poate construi un convertor de foarte bună calitate pentru două benzi din undele scurte.

Primul tranzistor este amplificator de radiofrecvență, iar următorul este mixer și oscilator local.

Translația de frecvență din 14 și 21 MHz se face în banda de 3,5 MHz. Cele două cuarțuri au frecvențele de 17,5 MHz și 24,5 MHz.

„Q.S.T.” - S.U.A.

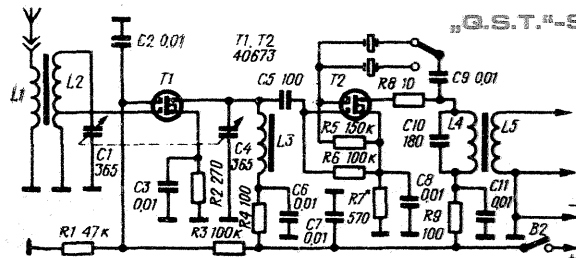

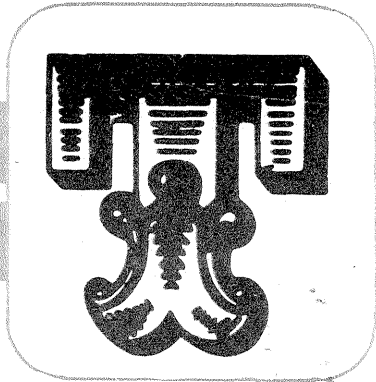

AMUZAMENTE MATEMATICE

Există numeroase jocuri matematice avînd la bază aranjarea unui număr de n puncte date pe o suprafață, cu satisfacerea unor condiții de grupare sau de ordine. Dintre acestea, problema «plantării în rînduri de cîte 3» își păstrează și astăzi, după secole de existență, popularitatea și valoarea de amuzament instructiv.

Mai general, problema se poate formula astfel: să se așeze n puncte date (obiecte, copaci etc.) pe o suprafață plană, astfel încît să se obțină numărul maxim posibil r de rînduri drepte și fiecare rînd să conțină k puncte (în varianta inițială, $k=3$). Evident, numărul dat n este mai mare decît k (pentru $n=k$ există o singură soluție posibilă, dacă nu ținem cont de distanțele dintre puncte și de poziția «rîndului» în planul dat).

Atracția mare a acestei probleme se datorează și faptului că pînă în

prezent nu s-a elaborat o metodă generală de rezolvare nici chiar în cazurile «simple» $k=3$ sau $k=4$.

Pentru $k=2$, problema devine banală și cititorul poate stabili imediat soluția generală. Pentru $k=3$, lucrurile se complică foarte mult, implicînd numeroase cunoștințe și artificii din ramurile moderne ale matematicii. În desenele alăturate sînt indicate soluțiile maxime pentru n cuprins între 3 și 11 ($k=3$). De remarcat că abia începînd de la $n=9$, numărul maxim al rîndurilor, r , poate depăși pe n .

Exercițiul pe care îl propunem cititorilor noștri este de a încerca rezolvarea problemei pentru $n=12$ (12 puncte) și $k=3$ (3 puncte în fiecare rînd). Care va fi numărul maxim de rînduri, r ? (Se poate apela la toate elementele planului, așa cum sînt caracterizate în geometria proiectivă.)

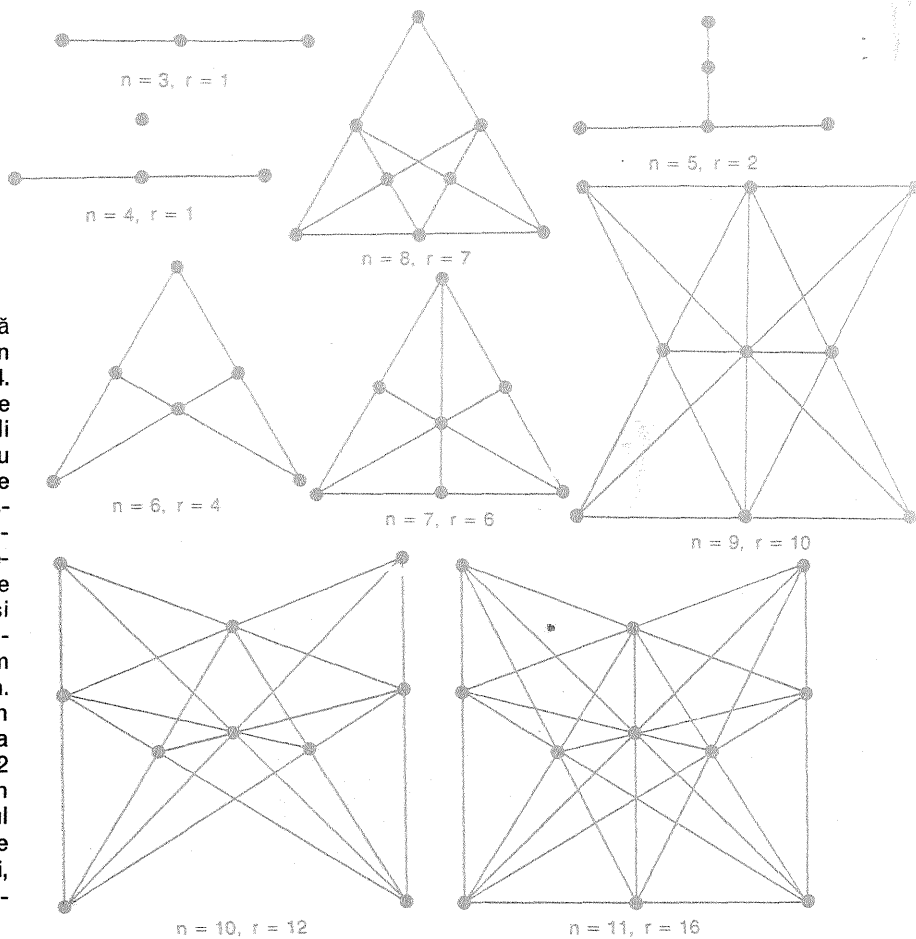

UTIL

Cînd stiloul nu mai scrie, deși este încărcat, pricina trebuie căutată la cerneală și nu la mecanismul stiloului. Din experiență vă sfătuim, de aceea, ca înainte de a trage cerneală în stilou, să filtrați cerneala din sticlă printr-o hîrtie de filtru și să adăugați

în ea o linguriță de spirt (spirt medicinal sau colonie). Cu o astfel de cerneală stiloul scrie perfect.

Pentru ca sandalele dv. să capete o tentă de îmbătrînire atunci cînd vopseaua lor s-a crăpat pe alocuri, ștergeți părțile vopsite cu dizolvant pentru unghii. Stratul de suprafață al vopselei se dizolvă și rămîne pe vata cu care ștergeți, iar crăpăturile se estompează. Atenție însă! Nu dați dovadă de prea mult zel cu ștersul. Riscați să luați vopseaua.

LA ȘCOALĂ

ORIZONTAL

1) Loc de instruire — Rezervă. 2) ...pe uliță — Formă de învățămînt. 3) Pe mașinile din satul lui Creangă — Stradă în București. 4) Ține de cameră — Verbul premianților. 5) Acela — Inteligenți. 6) Nu știe nici o... — Traian Săvulescu. 7) Cu implicații ereditare — Început sau sfîrșit. 8) Bis la profesor. 9) Cel din față — Ospitalitate la Cluj-Napoca. 10) «Unu» lui Gauss — Industrie (abr.). 11) Primele vocale — În stiloul și pe caiet.

VERTICAL

1) Mare dascăl al învățămîntului unit din Transilvania — A alege. 2) Ține timbre, dar și note. 3) Ore! — Disciplină școlară. 4) Înainte și în față — Slab, dar nu la învățătură. 5) Primesc premianții și învingătorii — Aparate electrice! — Negație. 6) Se ocupă de spațiul cosmic — Xenia

Olaru! 7) De la nota 8 la nota 10 — Locuință pentru elevi. 8) În fiole — Cele de la sfîrșitul școlii sînt mai grele. 9) Efectul notei mici — Urmărire. 10) În toate! — Coloșii științei. 11) Adeziv — A hotări.

	1	2	3	4	5	6	7	8	9	10	11
1	S	C	O	A	L	A		S	T	O	C
2	I	A	R	N	A		N	E		A	L
3	N	T		T	O		O				E
4	C	A	M	I	R	A					I
5	A	L			S	A	E				
6		O	T				X		T	S	
7		G	E			C	A				
8	T		R	E	E	X	A	M	I	N	A
9	R					O	M	E	N	I	E
10	I		E			N	I	N	D		
11	A	E			C	E	R	N	E	A	L

ȘTIATI CĂ...

● Primul zbor cu un aerostat umplut cu aer cald a fost îndeplinit de către om la 21 noiembrie 1783 și a durat peste 20 de minute? La 1 decembrie, același an, J. Charle și M. Robert au parcurs în aer o distanță de cca 40 km în împrejurimile Parisului, cu un aerostat umplut cu hidrogen. Ei s-au menținut în aer cca două ore.

● Betonul nu este atît de «tînăr» pe cît l-ar putea arăta lărga utilizare de care se bucură el în construcțiile moderne din ultimele secole și mai ales din zilele noastre? El are o viață destul de lungă. Așa cum atestă scrieri păstrate pînă în zilele noastre, betonul a fost folosit ca material de construcție din vremuri îndepărtate. Încă în anul 550 î.e.n. etruscul Tarcvinu Priscus a construit din beton celebrul canal subteran din Roma. Alte surse arată că în secolele III și II î.e.n. grecii, iar mai tîrziu și romanii, produceau beton din calcar, tuf vulcanic (rocă vulcanică extrasă din apropierea orașului Neapole), din nisip și apă.

Cele mai recente descoperiri arheologice arată că betonul a apărut pentru prima dată cu aproximativ 7 600 de ani în urmă. În Serbia, în regiunea Lepenski-Vir, au fost descoperite resturi de pardoseli din beton la unele bordeie situate în cel mai de jos strat din cele 9 straturi de cultură. Pardoselile sînt făcute dintr-un amestec de calcar roșu, după toate probabilitățile calcar ars, pietriș, nisip și apă. Peste acest «beton» primitiv fusese turnat mortar și întreaga construcție devenise o placă extrem de solidă.

SUSANU MIHAI — Tecuci

Tranzistorul MP 21 are echivalent pe EFT 343, iar dioda SAY30 are echivalent Fo57.

OCTAVIAN LAURENȚIU — Pi-tești

Înlocuirea plăcii imprimate a radioreceptorului înseamnă, de fapt, reconstruirea lui. Operația este destul de laborioasă și necesită și o anumită practică pentru executat. Vă recomandăm să apelați la serviciile unui specialist.

Tranzistoarele sînt pentru 60 V — 3 A cu radiator.

NIMARĂ SORIN — Tg. Jiu

În repetate rînduri am informat pe cititorii noștri despre modul cum să întocmească lucrările lor în vederea unei eventuale publicări. Or, dv. ne scrieți într-un mod cu totul personal.

Vă recomandăm ca pe viitor schițele să fie pe coli separate.

ZAHARIAS GEORG — Timișoara; KÓS A. — Timișoara, BURDA ION — Aiud; BĂDOIU MIRCEA — Pucioasa

Materialele primite de la dv. nu îndeplinesc condițiile de publicare.

MARANDIUC ROMEO — Botoșani

După cum vedeți, publicăm amplificatoare de audiofrecvență de diferite tipuri.

Vom publica și cele solicitate de dv. Urmăriți deci revista «Tehnum».

ZAMFIR MIHAI — Scobîlteni — Iași

Tranzistoarele GD 170 le puteți înlocui cu AD 155. Schema o vom publica.

MARIȘ GHEORGHE — Sighet Marmăției

Duceți radioreceptorul la o cooperativă de depanare.

TEȘU LAZĂRICĂ — jud. Neamț

Schema fiind publicată de altă revistă, nu ne putem pronunța asupra performanțelor electrice.

LĂCEANU PETRE — Giurgiu

Construiți un sesizor publicat mai recent; nu deținem noua adresă a autorului.

FLUERAȘ GHEORGHE — Cluj-Napoca

Nu se diminuează simțitor puterea magnetofonului. Mulțumim pentru felicitările adresate colectivului redacțional.

IOPȘA ALEXANDRU — București

MP 37B este echivalent cu AC 181 K, iar P 217 B este echivalent cu ASZ 18. **DUGUDAE CONSTANTIN — Motru-Gorj**

Nomograma o puteți reproduce prin fotografiere — relația între valori menținându-se. Tranzistorul GT 403 are echivalentul AC 180.

Ing. CONSTANTIN SILVIU — București

Traductoare din gama ultrasunetelor se fabrică de unele firme. Documentația o puteți obține la Biblioteca Centrală de Stat.

PETCU MIHAI — Reșița

Vom publica în curînd schema solicitată.

POSTA

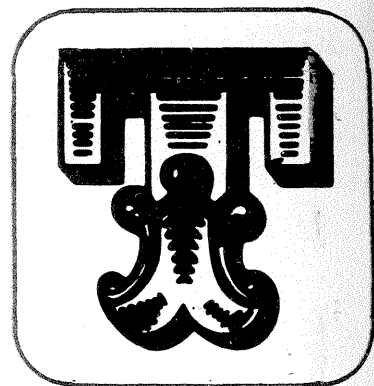
**CHIRA IOAN — Dej**

În locul circuitului integrat indicat de dv. nu poate fi montat altul.

POPESCU VALENTIN — București

Tranzistoarele cu indicația EFT sînt produse de I.P.R.S.-Băneasa.

URSU VIOREL — București

Ne trimiteți o schemă concepută de dv. și ne întrebați dacă funcționează sau nu. Dv. ce credeți?

SIMA CLAUDIU — Timișoara

UL 1401 este un circuit integrat liniar utilizat în unele aparate electrocasnice (picupuri, casetofoane).

TOMEI ION — Bicz

Măsurati rezistența cu un ohmmetru. În rest, este mai dificil a determina.

RUNCEANU VICTOR — Brașov

În adevăr, se pot recepționa radiatiile parazite ale televizorului.

La radioreceptor puteți monta un microfon obișnuit de la un casetofon. Stație de telecomandă am publicat; revedeți colecția.

DRĂGOI C. — Galați

Componentele din montajele prezentate pot fi procurate din magazinele de specialitate din orașul dv. sau de la magazinul «Dioda» din București.

SERBINIOV IVAN — Tulcea

După ce vom studia prospectul produsului la care vă referiți, vom putea publica și un articol referitor la optima lui folosire.

MUNTEANU DUMITRU — Tândărei

Adresați-vă atelierului ce prestează asistență tehnică în perioada de garanție a produsului.

ANECULĂESEI MONEL — Fălticeni

Recepționați cu o antenă Yagi. Tranzistorul P401 se înlocuiește cu EFT 317, iar celelalte cu EFT 353.

RADIO SERVICE SIGNAL

Sandu Nico-laev — Bacău

Radioreceptorul «Signal», produs în Uniunea Sovietică, este echipat cu 7 tranzistoare și este de tip portabil.

Tranzistoarele GT 309 pot fi înlocuite cu AF 137 sau EFT 317, iar GT 108 cu AC 107 sau BC 179. Alimentarea se face cu 9 V.

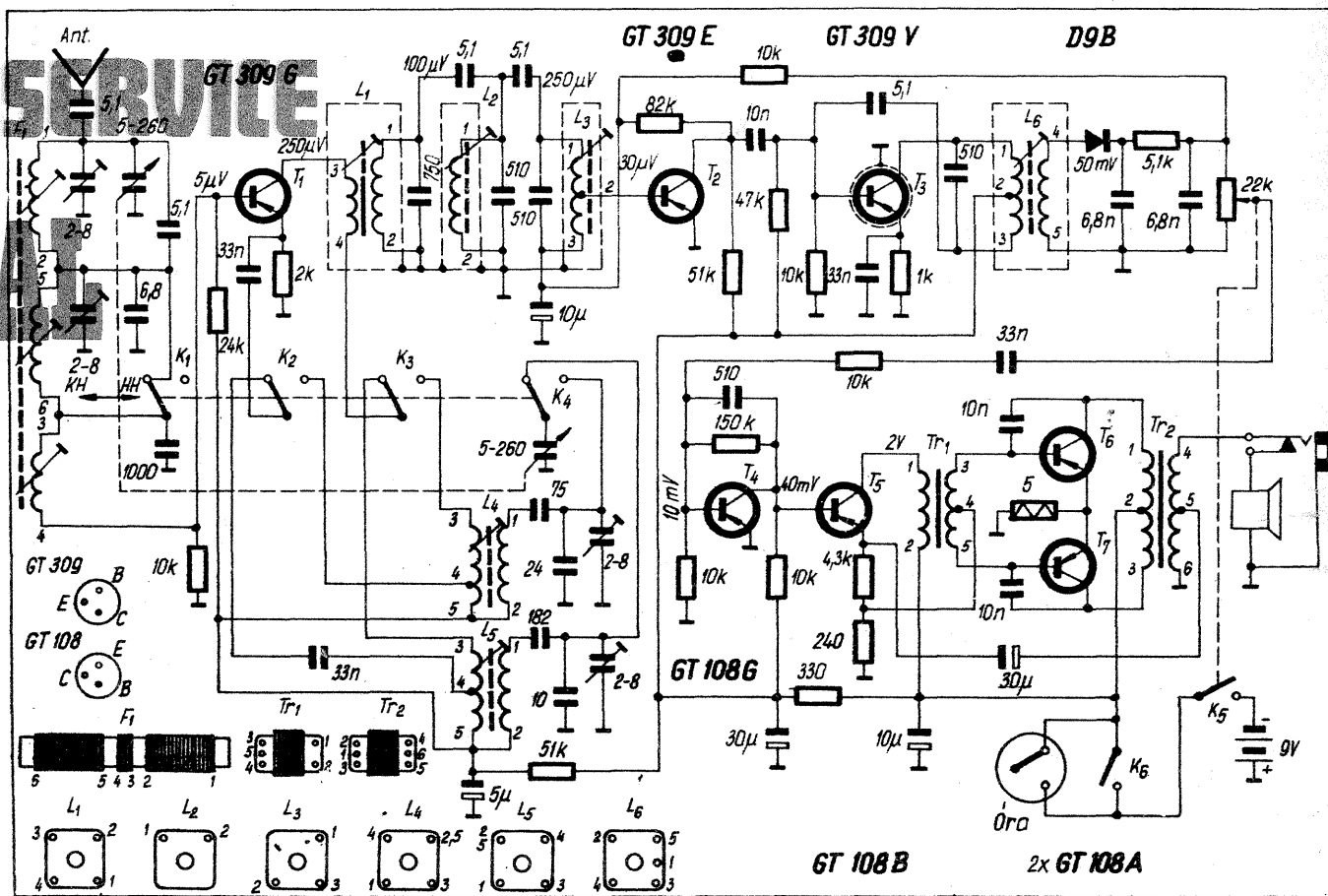
**Redactor-șef: ION CHIȚU**

ÎN COLEGIUL REDACȚIONAL: ing. ANDRIAN NICOLAE; ing. VASILE CĂLINESCU; GEORGE CRAIOVEANU — F.R. Modelism; ing. STEJĂREL GRÎNEA; ing. IOSIF LINGVAY; ing. ILIE MIHĂESCU — secretar responsabil de redacție; ing. GEORGE PINTILIE; ing. GHEORGHE PLEȘA.

Prezentarea artistică-grafică: ADRIAN MATEESCU

INDEX 44212

CITITORII DIN STRĂINĂTATE SE POT ABONA ADRESÎNDU-SE LA ILEXIM — DEPARTAMENTUL EXPORT-IMPORT PRESĂ, P.O. BOX 136—137, TELEX 11226, BUCUREȘTI, STR. 13 DECEMBRIE NR. 3.

Tiparul executat la Combinatul poligrafic «Casa Școlii»